

MANUALUL UTILIZATORULUI  
HUSQVARNA T860 RS/ HX

## CUPRINS

Măsuri de siguranță  
Simboluri  
Descriere  
Pregătirea mașinii  
Pornire  
Schimbarea vitezei  
Oprire – Transportare  
Filtru de aer  
Înlocuirea curelei de transmisie  
Reglarea cablului pentru marșarier  
Specificații tehnice

### MĂSURI DE SIGURANȚĂ

Acordați o atenție deosebită secțiunilor marcate după cum urmează:

#### PERICOL

Acest semn indică faptul că există posibilitatea unei răniri grave sau chiar fatale dacă nu urmați întocmai toate instrucțiunile din manual.

#### ATENȚIE

Acest avertisment indică faptul că există riscul avariei echipamentului dacă nu urmați întocmai toate instrucțiunile din manual.

NOTĂ: Se indică prezența informațiilor cu caracter util.

În cazul în care întâmpinați orice problemă vizavi de cultivator vă rugăm să contactați distribuitorul autorizat.

#### PERICOL

Cultivatorul este proiectat a funcționa în condiții de maximă siguranță dacă este utilizat conform tuturor instrucțiunilor. Înainte de a utiliza cultivatorul asigurați-vă că ați înțeles conținutul acestui manual. În caz contrar există o posibilitate extrem de ridicată de a vă răni dar și de a avaria echipamentul.

Acest simbol vă reamintește faptul că unele operațiuni trebuie să fie efectuate cu grijă.

1. Citiți manualul de instrucțiuni. Înainte de a-l utiliza, familiarizați-vă cu modul de funcționare și de manevrare al cultivatorului. Învățați cum să opriți cât mai rapid atât cuțitele cât și motorul.
2. Utilizați cultivatorul numai în scopul pentru care a fost proiectat – săparea pământului. Orice altă utilizare poate fi periculoasă pentru dumneavoastră și vă poate avaria serios mașina.
3. cultivatorul dumneavoastră a fost proiectat în conformitate cu standardele de protecție a muncii aflate în vigoare în Europa. Pentru binele dumneavoastră, vă sfătuim să nu modificați caracteristicile mașinii și să utilizați doar cuțitele și accesoriile recomandate de către producător.
4. Nu permiteți copiilor sau persoanelor care nu cunosc instrucțiunile de utilizare să folosească cultivatorul. Există posibilitatea ca normele legale locale să stipuleze restricții referitoare la vârsta utilizatorului.

5. Nu utilizați cultivatorul:

- dacă în apropiere se află oameni (îndeosebi copii) sau chiar animale
- dacă ați luat medicamente orice alte substanțe care vă pot încetini reflexele sau starea de atenție.
- fără șorțurile protectoare de noroi sau celelalte apărătoare.
- pe un teren cu o înclinație mai mare de 10 grade (17%)

6. Utilizatorul poartă responsabilitatea evaluării terenului ce urmează a fi lucrat. Trebuie să luați toate măsurile de rigoare în vederea asigurării protecției dumneavoastră cu atât mai mult dacă terenul este în pantă, denivelat, alunecos sau instabil.

7. Vă reamintim faptul că proprietarul sau utilizatorul poartă responsabilitatea accidentelor sau a riscurilor la care se expun alte persoane sau chiar proprietatea acestora.

8. Verificați starea cultivatorului înainte de a-l utiliza. Astfel veți preveni accidentele sau chiar avarierea mașinii.

9. Asigurați-vă că toate șuruburile și piulițele sunt bine strânse.

10. PERICOL! Benzina are un grad de inflamabilitate foarte ridicat.

- Păstrați combustibilul în canistre special proiectate în acest scop.
- Umpleți rezervorul în aer liber și cu motorul oprit. Nu fumați în timp ce umpleți rezervorul sau cât timp lucrați cu benzină.
- Niciodată nu desfaceți bușonul de la rezervor sau umpleți rezervorul cu motorul în stare de funcționare sau cât timp acesta este încins.
- Nu porniți motorul dacă s-a scurs benzină în jur. Mutați cultivatorul din zona în care s-a scurs benzina pentru a evita flacăra deschisă până în momentul în care s-a evaporat toată benzina și nu mai există vapori de benzină.
- Înșurubați ferm bușonul de la rezervor precum și capacul de la canistra de benzină.
- După utilizarea mașinii opriți robinetul de combustibil.

11. Aveți grijă când porniți motorul; urmați toate instrucțiunile și țineți picioarele la distanță de cuțite.

12. Nu puneți motorul în funcțiune în spațiu închis, loc în care se pot acumula emisii (care conțin monoxid de carbon). Există pericolul de a leșina sau chiar de a deceda. Asigurați-vă că spațiul este foarte bine aerisit.

13. Nu purtați haine largi sau încălțăminte neadecvată; pantofii nu trebuie să fie cu talpa alunecoasă sau să nu vă acopere complet laba piciorului.

14. Dacă lucrați pe un teren în pantă, reduceți cantitatea de benzină din rezervor pentru a evita eventualele scurgeri.

15. În eventualitatea următoarelor evenimente opriți imediat motorul și scoateți fișa de la bujie:









- De fiecare dată când trebuie să reglați cuțitele.
- De fiecare dată când efectuați lucrări de întreținere, curățare sau reparație asupra cultivatorului.
- Dacă loviți un corp străin, verificați mașina pentru a observa eventualele avarii. Efectuați reparațiile necesare înainte de a continua lucrul.
- Dacă cultivatorul în cepe să vibreze într-un mod neobișnuit identificați imediat cauza acestor vibrații și efectuați orice reparații sunt necesare.

16. În eventualitatea următoarelor evenimente opriți imediat motorul:

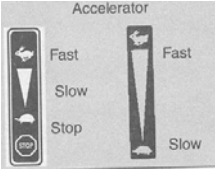
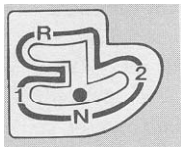
- De fiecare dată când cultivatorul este lăsat nesupravegheat
- Înainte de a adăuga benzină.

17. Mențineți o poziție fermă pe terenul în pantă. Lucrați de-alungul curbei de nivel a terenului; niciodată la vale sau la deal.

18. Când sunteți pe punctul de a pune în funcțiune cuțitele, asigurați-vă că nu se află nimeni în fața sau în partea laterală a cultivatorului. Țineți mânerul ferm – are tendința de a se ridica în momentul în care cuțitele încep să funcționeze. Fiți deosebit de atent în marșarier.
19. În timpul lucrului, păstrați o distanță de siguranță, echivalentă cu lungimea mânerului, față de cuțite .
20. Îndepărtați toate pietrele, firele, sticla, metalul sau orice alte obiecte aflate în zona ce urmează a fi lucrată.
21. Dacă lucrați pe un teren unde există multe pietre, lucrați cu viteză redusă.
22. nu modificați reglajul regulatorului motorului; nu supra-turați.
23. Purtați mănuși groase atunci când montați sau îndepărtați cuțitele.
24. Lucrați pe lumina zilei sau numai în condiții de lumină artificială foarte bună.
25. Nu utilizați cultivatorul cu părți componente uzate sau deja utilizate. Părțile componente trebuie să fie înlocuite și nu rectificate.  
Componentele de calitate slabă pot avaria mașina și vă pot pune în pericol. Înlocuiți orice amortizor defect.
26. Pentru a evita riscul de incendiu așteptați până în momentul în care motorul s-a răcit după care puteți să depozitați mașina.
27. Înainte de depozitarea cultivatorului îndepărtați orice urmă de vegetație mai ales din jurul motorului, după ce acesta s-a răcit. Pentru a reduce riscul de incendiu mențineți zona din jurul tobei de eșapament sau a rezervorului fără frunze sau urme de ulei.
28. Dacă trebuie să goliți rezervorul, efectuați această operați în aer deschis și cu motorul rece.
29. depozitați cultivatorul în spațiu uscat. Niciodată să nu depozitați cu benzină în rezervor într-un loc în care vaporii de benzină pot ajunge la o flacără, scânteie sau orice sursă de căldură puternică. Oriunde alegeți să-l depozitați, așteptați să se răcească motorul.
30. Opriți motorul înainte de a transporta cultivatorul. Nu încercați să-l ridicați de unul singur. Rugați alte două persoane să vă ajute, ținând de mâner sau e axele cuțitelor în momentul în care ridicați cultivatorul. Purtați mănuși care să vă protejeze mâinile și țineți mașina ridicată.
31. Mențineți toate piulițele și șuruburile strânse bine din motive de siguranță. Este important să efectuați lucrări de întreținere în mod regulat din motive ce țin de siguranța dumneavoastră dar și pentru a menține mașina într-o foarte bună stare de funcționare.
32. În momentul în care lucrați pe un teren în pantă trebuie să vă asigurați că nu se află nimeni pe o distanță de 20 de metri în jur. Utilizatorul însuși trebuie să țină mânerul cultivatorului cu fermitate.
33. De fiecare dată când se lucrează un teren tare sau cu pietre, utilizatorul trebuie să fie foarte atent la modul în care controlează mașina deoarece aceasta are tendința de a fi mai puțin stabilă decât atunci când este lucrat un teren destinat culturilor.
34. În momentul în care așezați mașina în portbagajul unei mașini sau într-o remorcă, ar trebui să o plasați pe roțile destinate transportării.
35. Cu toate acestea, credem că ar fi mai bine dacă nu ați transporta acest tip de mașini într-o remorcă.
36. Cultivatorul i se pot monta o serie de accesorii. Este responsabilitatea proprietarului să se asigure toate uneltele sau accesoriile utilizate sunt conforme normelor de securitate europene. Nu este sigur să utilizați orice accesorii necorespunzătoare.
37. de fiecare dată când utilizați cultivatorul cu un accesoriu, citiți cu atenție instrucțiunile de montare dar și manualul.

SIMBOLURI			
<p><b>PERICOL</b></p>  <p>Cuțitele se rotesc</p>	<p><b>Ambreiaj</b></p>  <p>Liber În sarcină</p>	<p><b>Accelerație</b></p>  <p>Rapid Rapid Încet Încet Stop Încet</p>	 <p>Cutia de viteze</p>
<p><b>ATENȚIE</b></p>  <p>Citiți cu atenție manualul de instrucțiuni - Consultați manualul de instrucțiuni și deconectați fișa de la bujie înainte de a începe lucrului - Nu utilizați fără apărătoare (părțile rotative)</p>	<p><b>Cheia de contact</b></p>  <p>Stop Pornește Stop</p>  <p>Nu fumați, țineți utilajul departe de foc deschis!</p>	 <p>Nu puneți mâna! Suprafață fierbinte!</p>  <p>Opriți motorul înainte de a alimenta!</p>  <p>Gazele de eșapament sunt periculoase. Folosiți utilajul doar în spații bine ventilate !</p>	

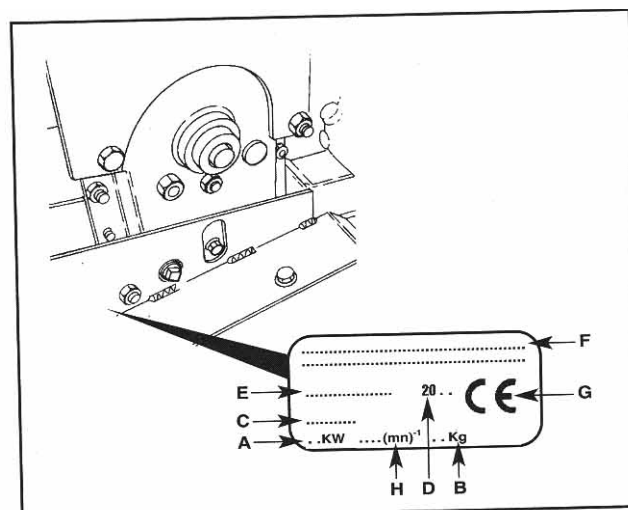
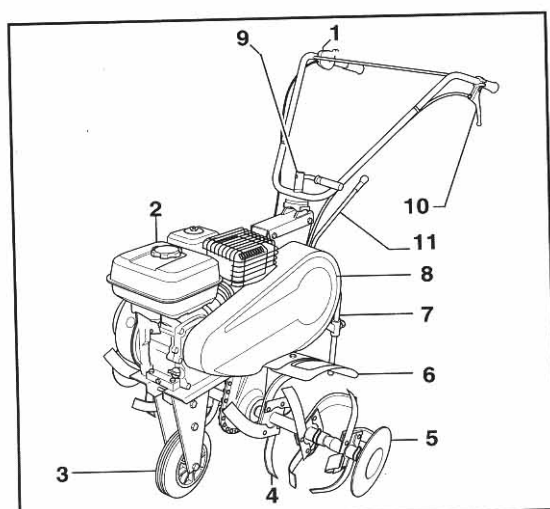

### DESCRIERE - PLĂCUTELE DE IDENTIFICARE ALE MAȘINII

- 1 – Control accelerație
- 2 – Motor
- 3 – Roată de transport
- 4 – Cuțite rotitoare
- 5 – Discuri de protecție

- 6 – Apărătoare cuțite
- 7 – Dispozitiv stabilire adâncime de lucru
- 8 – Capac transmisie
- 9 – Mâner ajustare mânere (sus/ jos; laterale)
- 10 – Manetă ambreiaj
- 11 – Schimbător viteze

- A – Putere nominală
- B – Greutate în kilograme
- C – Serie, număr
- D – Anul fabricație
- E – Tipul de cultivator
- F – Numele și adresa fabricantului
- G – Identificator EC
- H – Turația maximă a motorului

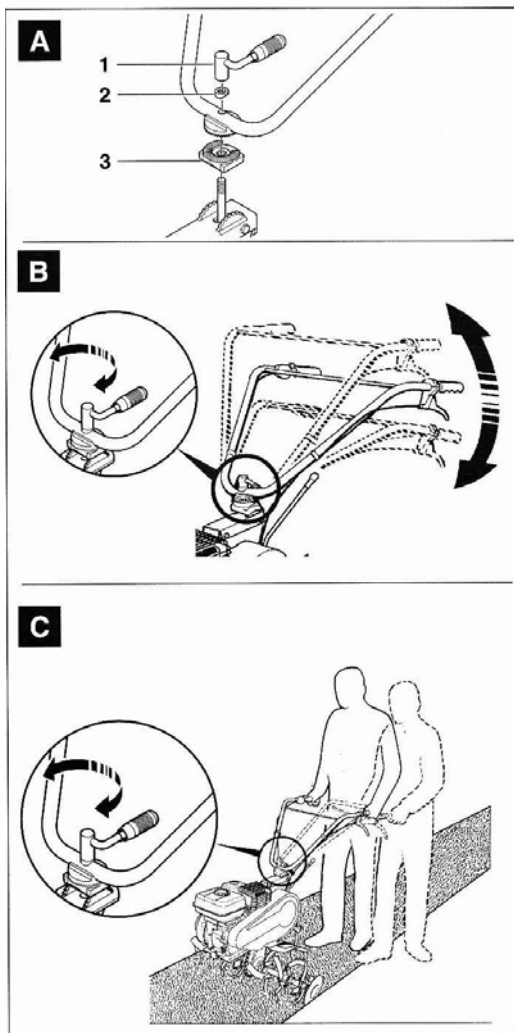

### PREGĂTIREA MAȘINII

Fixarea/ ajustarea mânerelor

- desfaceți contra – piulița (1) și șaiba (2)
- fixați mânerul în poziție pe colana verticală după cum este demonstrat în figura de mai sus.

ATENȚIE ! Poziționați secțiunea componentei 3 înspre partea din spate

- înlocuiți șaiba (2) și piulița (1).

B- Reglarea înălțimii

C- Reglare laterală

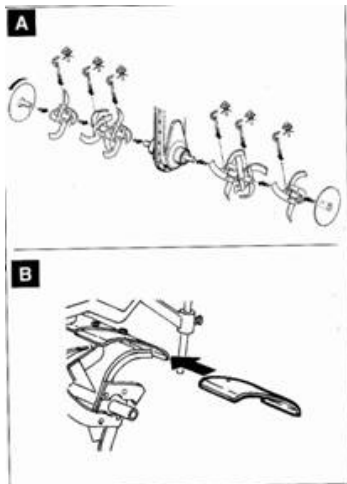

**PREGĂTIREA MAȘINII**  
**Fixarea cuțitelor rotative și a**  
**apărătoarelor**

A- Gresăți capătul arborelui motor frecvent, pentru a preveni lipirea cuțitelor pe el.

B- Dacă montați cuțite în plus, trebuie să montați și apărătoare.

**PERICOL !**

Nu utilizați cuțite cu un diametru mai mare de 320 mm sau cu o lățime mai mare de 850 mm.

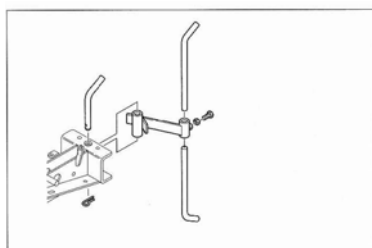

*teren dificil*

*teren puțin dificil*

**PREGĂTIREA MAȘINII**

Benzina

Extra sau fără plumb

Capacitate rezervor

SUBARU EX: 3, 6 l / HONDA

GX160OHV

Filtru de ulei și joja

Tipul uleiului => consultați manualul motorului

Capacitate ulei

SUBARU EX: 0, 6 l / HONDA GX160

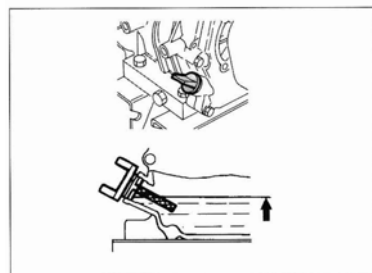
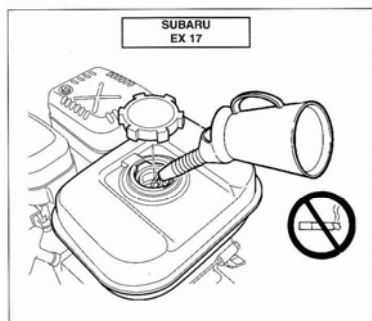

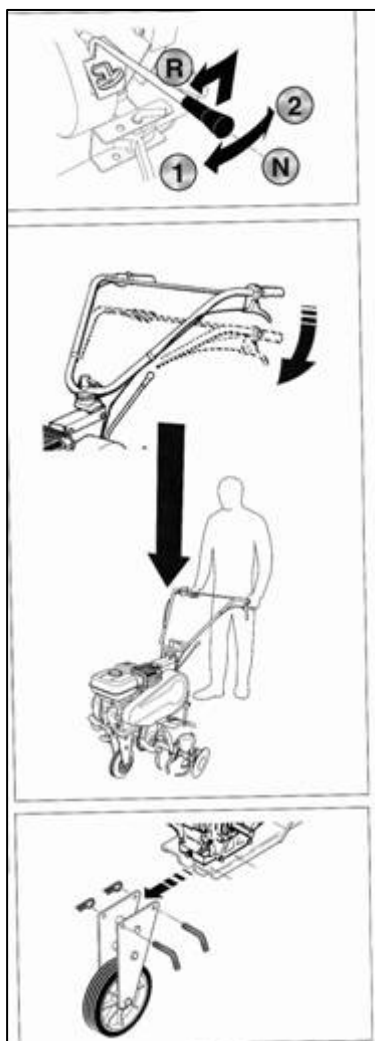

**UTILIZAREA**  
**Schimbător viteze**

**Transport**

**Detașarea roții de transport**

**PERICOL !**

Este absolut necesară detașarea roții de transport atunci când lucrați!

**UTILIZARE**

**Pornire**

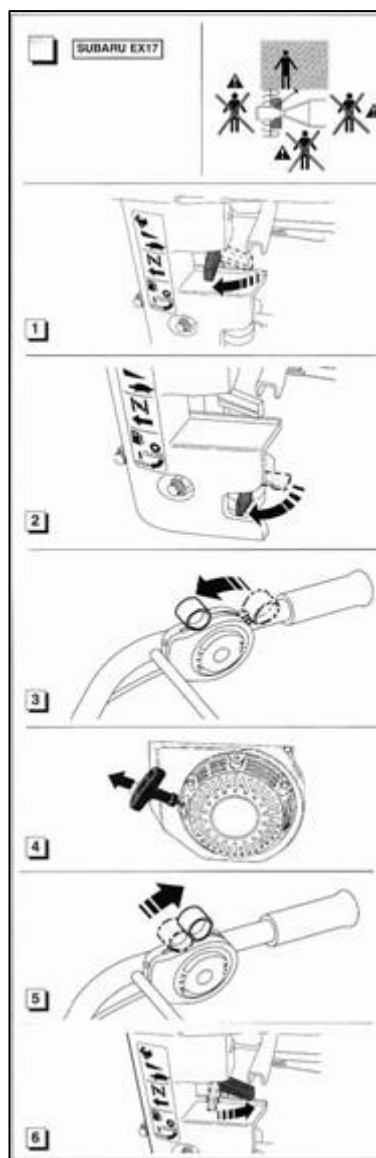



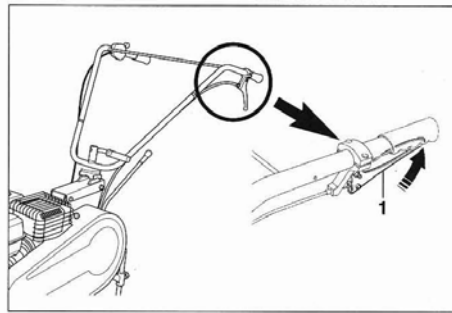
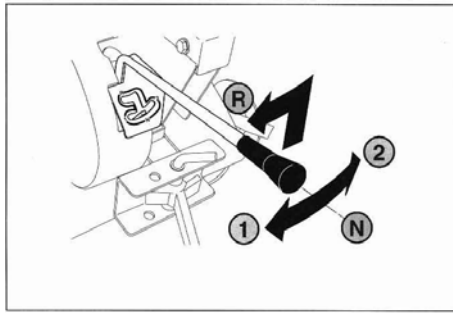

**UTILIZARE**

Schimbarea vitezelor

**PERICOL !**

Este **OBLIGATORIU** să eliberați ambreiajul înainte de a schimba din viteză. (1).

Cutia de viteze

Are 2 viteze înainte (1) și (2) + 1 înapoi (R)

**UTILIZARE**

Oprirea

**PERICOL !**

Mersul în marșarier este periculos. Asigurați- vă că în spatele dumneavoastră nu se află obstacole și reduceți viteza înainte de a schimba din viteză.

Viteza de înaintare

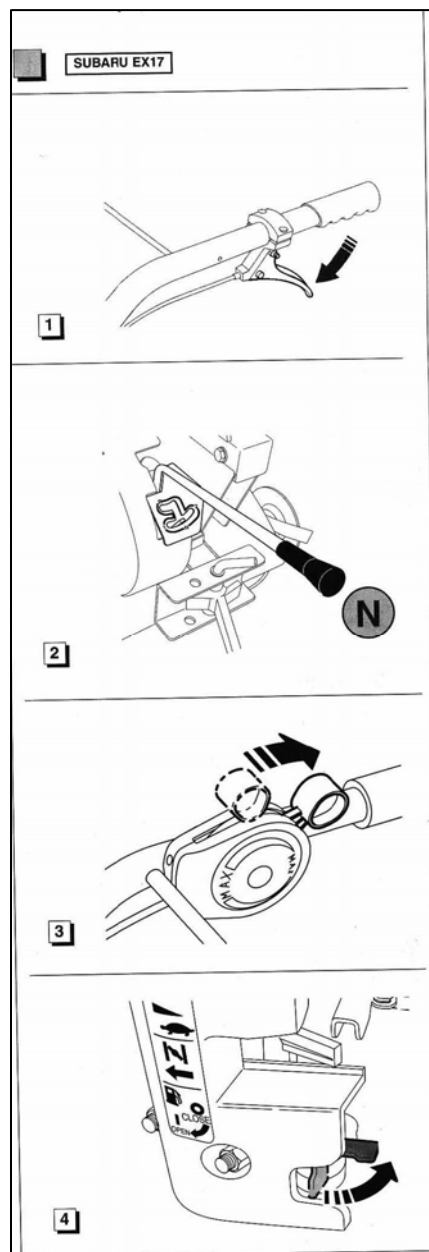

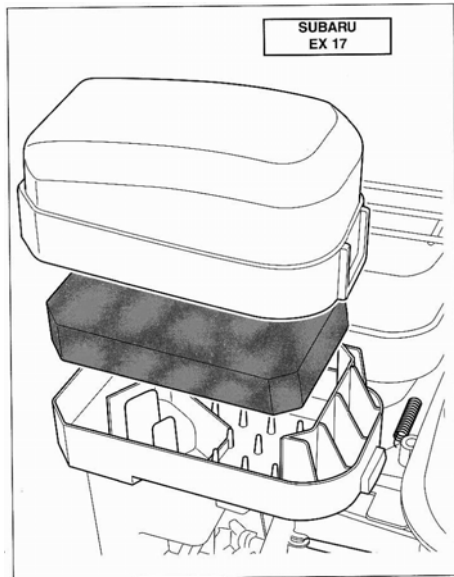

## ÎNTREȚINEREA

### Întreținerea filtrului de aer

#### PERICOL !

Nu utilizați solvenți inflamabili pentru a curăța spuma din interiorul filtrului de aer.

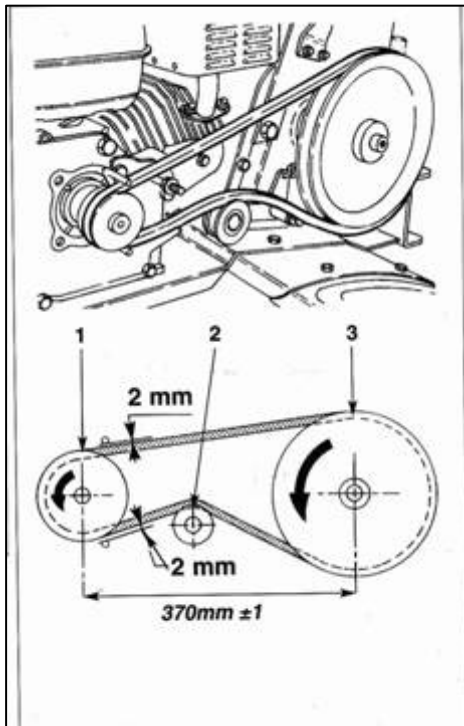

## ÎNTREȚINEREA

### Înlocuirea curelei de transmisie

#### REGLAREA CURELEI

Urmăriți imaginea alăturată, pentru a obține reglajul bun și pentru a menține o durată de viață lungă a acestuia. Distanța dintre axul motor și axul curelei este de  $370 \text{ mm} \pm 1 \text{ mm}$ . Reglajele și verificările se vor realiza cu întinzătorul acționat.

#### Reglarea curelei pe fulia motorului

Punctul cel mai de sus, respectiv de jos: 2 mm distanța max între partea superioară a curelei și ghidaj.

- 1- fulie motor
- 2- întinzător
- 3- fulie transmisie

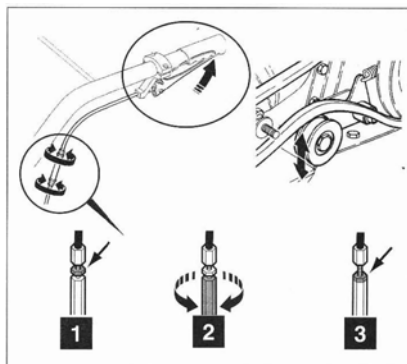

## ÎNTREȚINEREA

### Reglarea cablului de ambreiaj

- 1- Deșurubați piulița
- 2- Până pornește utilajul
- 3- Reînșurubați piulița

### Umplerea transmisiei și nivelul uleiului

- 1- Umplere
- 2- Nivel

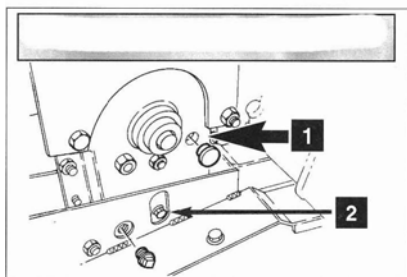

(Capacitate ulei 2 l)

Ulei recomandat  
EP80 W90

Partea dreaptă

## SPECIFICAȚII TEHNICE

Motor	Subaru EX/ HONDA GX160OHV
Greutate	81 kg
Nivel zgomot	78,6 dBA
Nivel vibrații	7,44 m/ s <sup>2</sup>
Referințe	directiva CE 98/ 37- Standarde NF EN 709/ 1997- NF EN 709/ A1- NF EN 292-2- NF EN 294
Transmisie	curea transmisie, ambreiaj cu întinzător, lanț și pinion în baie de ulei, ambreiaj acționat cu mâner, cu sistem de blocare
Turație cuțite	33 – 110 rpm
Mânere	reglabile în înălțime și laterale

Diametru freză de mărunțit  
Lățimea de lucru  
Cutia de viteze

320 mm  
650- 880 mm  
mecanică: 2 înainte + 1 revers