

maktec®

MAȘINĂ DE GĂURIT/ÎNȘURUBAT CU ACUMULATOR ȘI ÎNCĂRCĂTOR

**MODEL MT 064
MT 065**

INCĂRCĂTOR TIP DC 1850

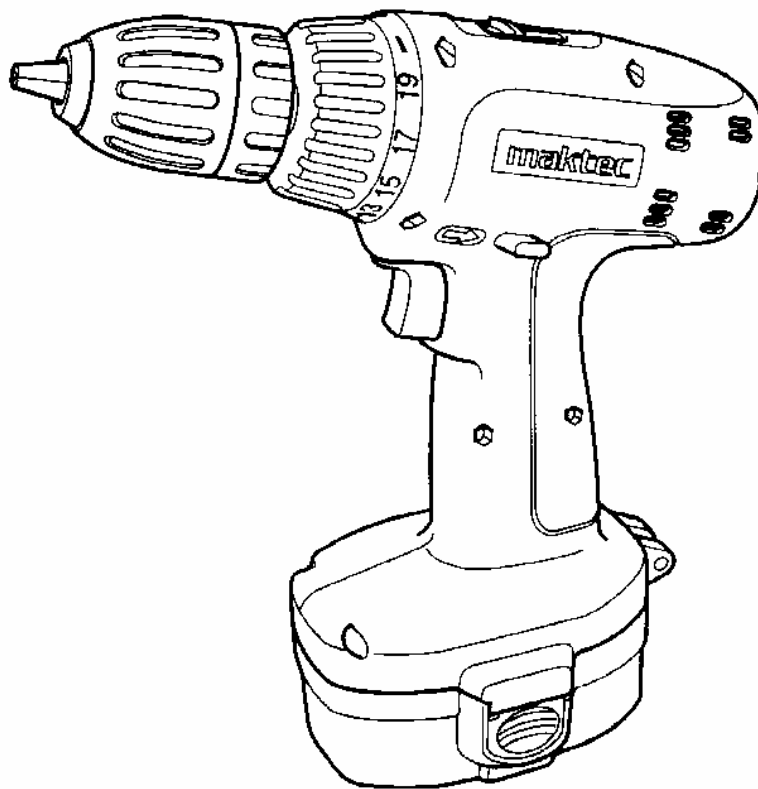

MANUAL DE UTILIZARE

ATENȚIE:

Pentru siguranța personală CITIȚI și ÎNSUȘIȚI-VĂ aceste instrucțiuni înainte de utilizare.

PĂSTRAȚI ACESTE INSTRUCȚIUNI

CARACTERISTICI TEHNICE

Model	MT 064	MT 065
Diametrul max. de găurire		
Oțel -----	10mm	13mm
Lemn -----	25mm	28mm
Înșurubare		
Șuruburi pt. Lemn-----	6 x 75	6 x 75
Șuruburi autofiletante-----	6mm	6mm
Turația în gol (rpm)-----	0 - 1300	0 - 1300
	0 - 400	0 - 400
Lungimea totală-----	214mm	225mm
Masa netă -----	2 kg	2,2kg
Tensiunea de alimentare -----	14,4Vcc	18Vcc

- Producătorul își rezervă dreptul de a efectua modificări fără o notificare prealabilă.
- Caracteristicile produsului pot diferi în funcție de țară.

Destinație

Produsul este conceput pentru găurire și înșurubare în lemn, metal și plastic.

INSTRUCȚIUNI DE SECURITATE

ATENȚIE!

Atunci când lucrați cu mașini cu acumulator trebuie respectate instrucțiunile următoare pentru a reduce riscul producerii unor incendii, scurgerilor din acumulatori și accidentările. Citiți instrucțiunile de siguranță înainte de a lucra cu această mașină și păstrați-le.

1. Păstrați locul de muncă curat.

Dezordinea și iluminarea insuficientă favorizează producerea de accidente.

2. Protejați mediul.

Nu expuneți mașina în ploaie. Mențineți zona de lucru bine ventilată. Nu lucrați cu mașina în prezența substanțelor inflamabile.

3. Țineți copiii departe de zona de lucru.

Nu lăsați musafirii să lucreze cu mașina. Țineți musafirii în afara zonei de lucru.

4. Păstrați mașina și acumulatorii în loc sigur.

Atunci când nu lucrați, păstrați separat mașinile de acumulatori în locuri uscate și sigure. Nu le lăsați la îndemâna copiilor.

Asigurați-vă că terminalele acumulatorului nu se scurtcircuitează cu șuruburi, cuie sau alte obiecte metalice.

5. Nu forțați mașina.

Mașina va funcționa mai sigur și mai bine la capacitatea pentru care a fost construită.

6. Folosiți mașini adecvate.

Nu forțați mașinile mici pentru a efectua lucrări destinate celor mari. Nu folosiți mașini pentru alte lucrări decât cele pentru care sunt destinate.

7. Purtați haine corespunzătoare.

Nu purtați haine largi sau bijuterii. Acestea pot fi agățate de părțile rotative ale mașinii. Mănușile de lucru și încălțăminte cu talpă antiderapantă se recomandă atunci când lucrați afară. Purtați cască de protecție și părul strâns în timpul lucrului.

8. Purtați echipament de protecție.

Purtați ochelari de protecție iar dacă se produce praf, purtați și o mască în acest scop.

9. Folosiți accesoriile de absorbție a prafului.

Dacă mașina este prevăzută cu dispozitiv de absorbție asigurați-vă că acesta este montat și funcționează corespunzător.

10. Nu trageți de cordonul de alimentare (dacă este prevăzut).

Nu transportați niciodată mașina de cordon. Feriți cordonul de alimentare de căldură, uleiuri sau muchii tăioase.

11. Asigurați piesele.

Folosiți un dispozitiv de strangere sau o menghina pentru a fixa piesa. În felul acesta ea va fi fixată mai sigur decât dacă o țineți cu mâna și în plus, veți avea ambele mâini libere pentru a manevra mașina.

12. Evitați pozițiile de lucru obositoare.

Fiti atent să vă păstrați în permanenta echilibrul.

13. Utilizați mașina cu grijă.

Mențineți mașina curată, burghiile sau cuțitele ascuțite pentru performanțe mai bune și creșterea siguranței în exploatare. Urmăriți instrucțiunile pentru ungere și schimbarea accesoriilor. Verificați periodic cordonul de alimentare iar dacă prezintă defecțiuni apelați la serviciile unui centru service autorizat pentru reparație.

14. Deconectați mașinile.

Dacă construcția permite, scoateți acumulatorul din mașină atunci când nu o folosiți, când schimbați accesoriile sau când interveniți asupra ei.

15. Scoateți cheile de reglaj sau de strângere.

Verificați întotdeauna dacă au fost scoase cheile de reglaj sau de strângere din mașină.

16. Evitați pornirea accidentală.

Nu transportați mașina cu degetul pe trăgaciul întrerupătorului.

17. Atentie.

Fiiți întotdeauna atenți la ceea ce lucrați. Acționați cu simțul răspunderii. Nu folosiți niciodată mașina când sunteți obosit.

18. Verificați părțile defecte ale mașinii.

Înainte de utilizare verificați cu grijă perfectă funcționarea a dispozitivelor de securitate sau a pieselor ușor defectabile. Verificați dacă funcționarea pieselor în mișcare este corectă, dacă ele nu se gripează, sau dacă și alte piese nu sunt defecte. Toate componentele trebuie montate corect și îndeplinite toate condițiile de funcționare impecabilă a mașinii. Toate dispozitivele și piesele defecte trebuie reparate sau înlocuite de un atelier de service autorizat, dacă nu sunt date alte instrucțiuni în cartea tehnică a mașinii. Toate întrerupătoarele defecte trebuie înlocuite de un service autorizat. Nu folosiți niciodată o mașină la care întrerupătorul nu pornește și nu oprește mașina corect.

19. Atentie !

Utilizarea altor accesorii decât cele recomandate în acest manual poate prezenta riscul producerii unor accidente.

Asigurați-vă că acumulatorul este potrivit pentru mașină.

Asigurați-vă că partea exterioară a acumulatorului este uscată înainte de a-l introduce în încărcător.

Asigurați-vă că pentru încărcare se folosește un încărcător recomandat de producător. Folosirea altui tip de încărcător poate prezenta riscul de electrocutare, supraîncălzire sau scurgerea de lichid coroziv din acumulator.

20. Reparați-vă mașina numai la un specialist.

Această mașină este construită în conformitate cu standardele de securitate. Reparațiile trebuie efectuate numai de către personal calificat folosind piese de schimb originale, altfel poate prezenta pericol pentru utilizator.

21. Predarea acumulatorilor uzați.

Asigurați-vă că acumulatorii sunt predați în locuri sigure conform cu instrucțiunile producătorului.

INSTRUCȚIUNI SUPLIMENTARE DE SIGURANȚĂ PTR. MAȘINĂ

- 1. Aveți grijă că mașina este în permanență în stare de funcționare deoarece nu necesită conectarea la priză.**
- 2. Când lucrați în ziduri, planșee sau alte locuri unde există riscul să atingeți un cablu electric sub tensiune, NU ATINGEȚI PĂRȚILE METALICE ALE MAȘINII! Țineți mașina de părțile izolate pentru a evita pericolul de electrocutare în cazul atingerii unui cablu electric sub tensiune.**
- 3. Asigurați-vă întotdeauna o suprafață de sprijin corespunzătoare.**
- 4. Când lucrați la înălțime, asigurați-vă că nu se află nimeni dedesubt.**
- 5. Nu atingeți piesele în mișcare.**
- 6. Țineți bine mașina.**
- 7. Nu lăsați mașina să meargă nesupravegheată. N-o folosiți decât atunci când o aveți în mâini.**
- 8. Nu atingeți burghiul sau piesa imediat după încetarea lucrului. Ele pot fi supraîncălzite și pot produce arsuri.**

PĂSTRAȚI ACESTE INSTRUCȚIUNI

INSTRUCȚIUNI IMPORTANTE DE SIGURANȚĂ PENTRU ÎNCĂRCĂTOR SI ACUMULATOR

1. **PĂSTRAȚI ACESTE INSTRUCȚIUNI.** Acest manual conține instrucțiuni importante privind siguranța și utilizarea încărcătorului de acumulatori.
2. Înainte de utilizarea încărcătorului, citiți toate instrucțiunile și marcajele de pe încărcător, acumulator și mașină.
3. **ATENȚIE-** Pentru a reduce riscul producerii unor accidente încărcați numai acumulatori produși de MAKITA CORPORATION. Alți acumulatori se pot arde producând accidente și se pot defecta.
4. Nu expuneți încărcătorul în ploaie.
5. Nu folosiți improvisații , altfel se poate arde, existând riscul unui incendiu, electrocutare și accidentări.
6. Pentru a reduce riscul de electrocutare, trageți numai de ștecher pentru a deconecta încărcătorul de la rețea.
7. Asigurați cablul de alimentare astfel încât să nu îl agățați sau deteriorați în nici un fel.
8. Nu folosiți încărcătorul dacă ștecherul sau cablul de alimentare prezintă defecțiuni. Înlocuiți urgent cablul de alimentare.
9. Nu folosiți încărcătorul dacă prezintă urme de loviri, fisuri sau a fost scăpat jos. Prezentați-l unui Centru Service Autorizat.
10. Nu dezasamblați încărcătorul sau acumulatorul. Prezentați-le unui Centru Service Autorizat. Asamblarea greșită prezintă riscul de electrocutare sau incendiu.
11. Deconectați întotdeauna încărcătorul de la rețea înainte de orice operație de întreținere.
12. Încărcătorul nu trebuie utilizat de către copii sau persoane cu infirmități.
13. Supravegheați copii pentru a nu se juca cu încărcătorul.
14. Dacă timpul de încărcare s-a redus foarte mult deconectați-l imediat. Există riscul de supraîncălzire , aprindere și chiar explozie.
15. Dacă vă pătrunde electrolit în ochi spălați-vă imediat cu apă și prezentați-vă urgent la medic. Altfel riscați să vă pierdeți vederea.

INSTRUCȚIUNI SUPLIMENTARE DE SIGURANȚĂ PTR. ÎNCĂRCĂTOR ȘI ACUMULATOR

1. Nu încărcați acumulatorul atunci când temperatura este SUB 10°C sau PESTE 40°C.
 2. Nu folosiți transformatoare ridicătoare de tensiune, generatoare electrice sau prize de alimentare curent continuu.
 3. Nu acoperiți fantele de aerisire ale încărcătorului.
 4. Când nu folosiți acumulatorul, acoperiți bornele cu capacul acestuia.
 5. Nu scurtcircuitați acumulatorul;
 - nu atingeți bornele cu un material conductor;
 - nu depozitați acumulatorul cu alte obiecte metalice (cuie, monezi, etc.);
 - nu expuneți acumulatorul la ploaie, ninsoare sau apă.
- Un scurtcircuit poate provoca o descărcare rapidă, supraîncălzire, arsuri și chiar defectarea acumulatorului.**
6. Nu depozitați mașina și acumulatorul într-un loc unde temperatura poate atinge sau depăși 50°C.
 7. Nu aruncați acumulatorul în foc nici atunci când este uzat complet; poate exploda.
 8. Nu loviți, nu agitați sau trântiți acumulatorul.
 9. Încărcarea acumulatorului se face în spații aerisite. Nu încărcați în cutii sau alte recipiente închise.

PĂSTRAȚI ACESTE INSTRUCȚIUNI

SIMBOLURI

Următoarele simboluri sunt utilizate pentru această mașină. Asigurați-vă că le înțelegeți sensul înainte de utilizare



Se folosește numai în încăperi



Citiți instrucțiunile



DUBLĂ IZOLAȚIE



Nu scurtcircuitați bornele



Reciclați acumulatorii uzați



Nu aruncați acumulatorii uzați
la gunoi

Cd

Predați acumulatorii uzați marca Makita/Maktec unui centru local de colectare sau oricărui Centru Service Autorizat Makita/Maktec specificat în Certificatul de Garanție al produselor.

Nu aruncați echipamentele electrice la gunoiul menajer!



În concordanță cu Directiva Europeană 2002/96/EC privind utilizarea echipamentelor electrice și electronice și implementarea acestora în legislația națională, echipamentul electric uzat, a cărui durată de utilizare a expirat, trebuie colectat separat și predat unui centru specializat de reciclare.

INSTRUCȚIUNI DE UTILIZARE

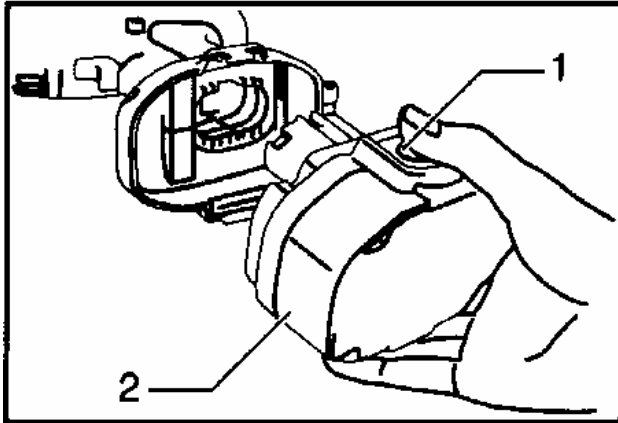

1. buton
2. acumulator

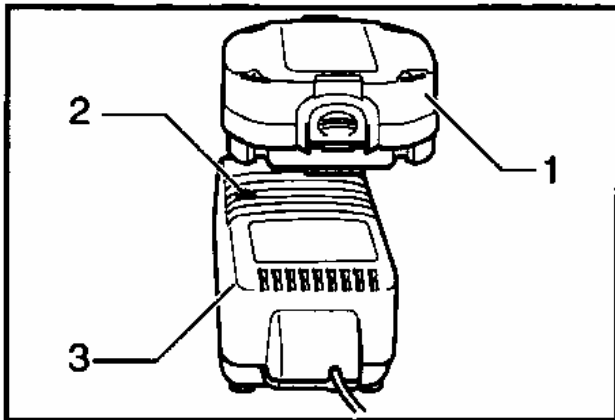

1. acumulator
2. indicator luminos
3. încărcător

Instalarea sau scoaterea acumulatorului

- Alimentarea trebuie tăiată (întrerupătorul pe poziția oprit)
- Ptr. a scoate acumulatorul, desprindeți-l de pe mașină apăsând cele 2 butoane laterale.
- Ptr. a instala acumulatorul, aliniați cătarea acestuia pe șanțul locașului și culisați-l înăuntru. Împingeți până aceasta se blochează cu un ușor clic. Dacă nu, el riscă să cadă din mașină, ceea ce poate produce răni.
- acumulatorul trebuie să intre ușor în locașul său. Dacă nu, înseamnă că nu a fost corect introdus.

Încărcarea acumulatorului

1. Conectați încărcătorul la rețeaua de curent alternativ cu tensiune corespunzătoare.
2. Introduceți complet și corect acumulatorul în încărcător. Acesta trebuie să intre ușor.
3. Odată introdus, indicatorul încărcătorului va lumina în roșu iar încărcarea începe. Indicatorul va rămâne roșu pe tot timpul încărcării.
4. Încărcarea este completă atunci când indicatorul s-a stins.
5. După terminarea încărcării deconectați încărcătorul de la rețea.

Timpul de încărcare funcție de tipul acumulatorului

Tip acumulator	cap.	Timp de încărcare
1450(Ni-Cd)	1,3Ah	aprox. 60min
1850(Ni-Cd)	1,3Ah	aprox. 60min

Timpul de încărcare poate fi mai mare la temperaturi scăzute sau dacă apar căderi de tensiune.

NOTĂ!

- Folosiți încărcătorul numai pentru acumulatori tip MAKITA. Nu încărcați acumulatori de altă proveniență.
- Atunci când încărcați acumulatori noi este posibil ca aceștia să nu accepte o încărcare completă. Aceasta nu este o defecțiune! Acumulatorul se va încărca complet după câteva încărcări și descărcări (prin utilizare).
- Dacă încărcați un acumulator imediat ce l-ați scos din mașină sau care a fost expus la soare acesta poate fi cald și ca urmare încărcarea nu se produce. Lăsați acumulatorul să se răcească

și încărcarea va începe. Acumulatorul se va răci mai repede dacă îl scoateți din încărcător.

- Atunci când încărcați un acumulator care nu a fost încărcat o perioadă mai lungă este posibil ca indicatorul luminos să se stingă foarte repede. Scoateți acumulatorul și introduceți-l din nou. Dacă situația se repetă după câteva încercări înseamnă că acumulatorul este defect și trebuie înlocuit cu unul nou.
- Timpul de încărcare poate fi mai lung în funcție de tipul de acumulator și de sursa de tensiune.

Indicații pentru a păstrarea capacității maxime a acumulatorului.

1. Încărcați acumulatorul înainte de descărcarea completă.
Opriti lucrul și încărcați acumulatorul atunci când observați o putere scăzută.
2. Nu încărcați niciodată un acumulator care a fost deja încărcat aceasta va scurta durata de viață a acumulatorului.
3. Încărcați acumulatorul la temperatura camerei (10°C÷40°C). Lăsați acumulatorul să se răcească înainte de încărcare.

Acționarea întrerupătorului

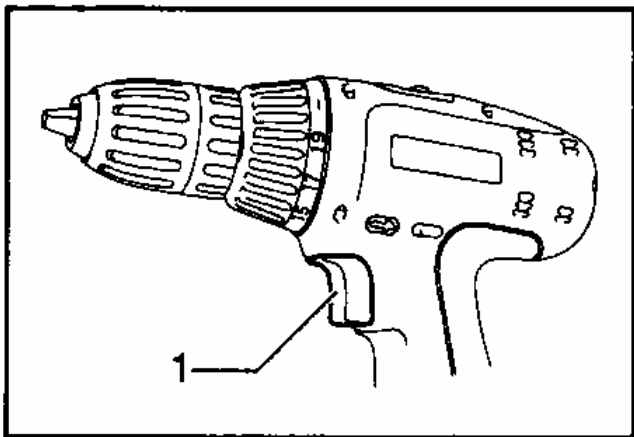

ATENȚIE:

- Înainte de a introduce acumulatorul în mașină, asigurați-vă că trăgaciul întrerupătorului funcționează corect și revine în poziția „OFF” (oprit) atunci când este eliberat.

Ptr. a porni mașina, apăsați trăgaciul. Cu cât măriți apăsarea, cu atât viteza mașinii crește. Ptr. a opri mașina, eliberați trăgaciul.

Inversorul de sens

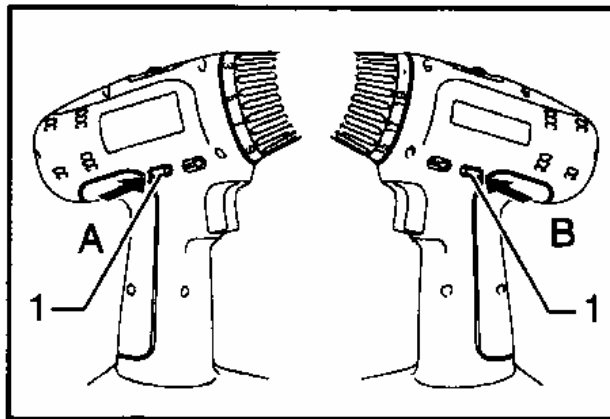

ATENȚIE:

- Verificați întotdeauna sensul de rotație al mașinii înainte de a o porni.
- Înainte de a utiliza inversorul, așteptați ca mașina să se oprească din mers. Dacă nu procedați așa, riscați să distrugeți mașina.
- Atunci când nu folosiți mașina, puneți inversorul pe poziția neutră.

Mașina posedă un inversor care îi permite să schimbe sensul de rotație. Apăsați levierul inversorului și deplasați-l dinspre partea A ptr. o rotație spre dreapta, sau dinspre partea B ptr. o rotație spre stânga. Când inversorul este în poziția neutră, nu se poate acționa trăgaciul.

Schimbarea vitezelor

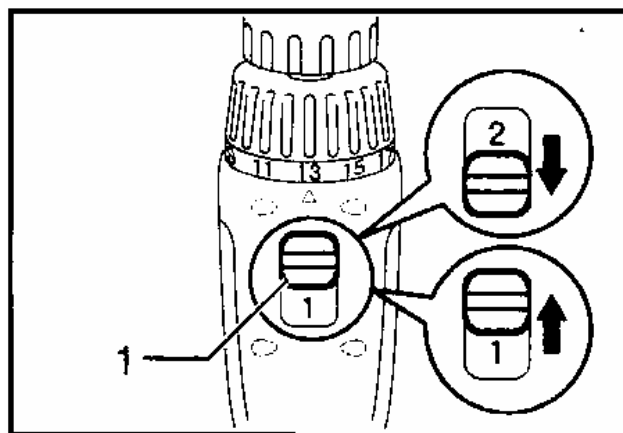

Ptr. a schimba vitezele, opriți mașina, apoi deplasați levierul în partea „2” ptr. viteză mare sau în partea

„1” ptr. viteză redusă. Înainte de începerea lucrului, verificați dacă levierul este în poziția aleasă și dacă viteza convine tipului de lucru.

ATENȚIE:

- Verificați dacă levierul este deplasat la maxim pe poziția dorită. Dacă levierul se află la jumătatea

intervalului dintre pozițiile „1” și „2”, riscați să stricați mașina.

- Nu acționați niciodată levierul în timpul funcționării mașinii. Puteți s-o stricați.

Reglarea cuplului de strângere

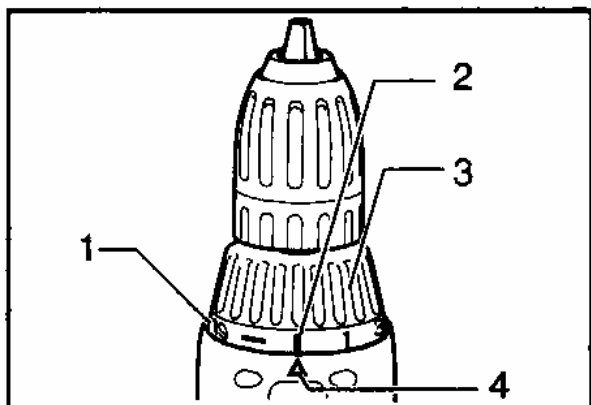

1. gradații
2. marcaj „burghiu”- găurire
3. inel de reglaj
4. indicator

Cuplul de strângere poate fi reglat pe 20 de trepte cu ajutorul inelului de reglaj. Rotiți inelul în așa fel încât gradațiile de pe inel să fie aliniată cu indicatorul de pe corpul mașinii. Cuplul este minim atunci când cifra 1 este aliniată cu indicatorul și este maxim când indicatorul arată simbolul „burghiu”.

Ambreiajul va aluneca pe diferite niveluri de cuplu atunci când cuplul este reglat între 1 și 19, dar va fi blocat pe poziția „burghiu”. Înainte de începerea lucrului, faceți un test pe materialul de lucru sau un material analog ptr. a determina cuplul de strângere corespunzător.

NOTĂ:

- Nu lucrați cu mașina având inelul de reglaj poziționat între 19 și „burghiu”, altfel o puteți defecta.

ASAMBLARE

Instalarea accesoriilor - cap de șurubelniță sau burghiu

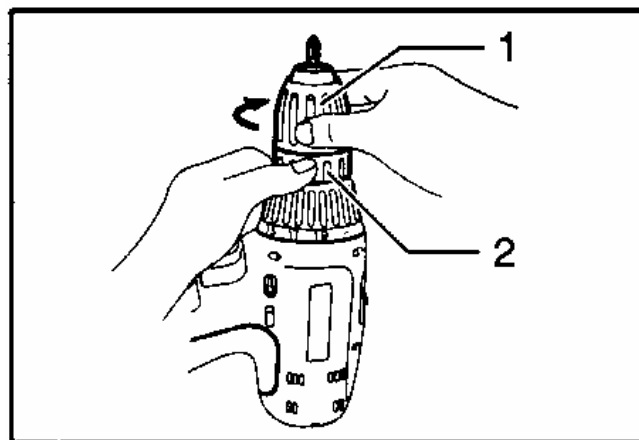

ATENȚIE:

- Asigurați-vă întotdeauna că mașina este oprită și bateria scoasă înainte de a instala sau scoate accesoriul.

Țineți inelul și rotiți manșonul mandrinei spre stânga ptr. a deschide mandrina. Introduceți burghiul în mandrină cât mai adânc posibil. Țineți bine inelul și rotiți manșonul spre dreapta ptr. a strânge mandrina.

Ptr. a scoate burghiul, țineți inelul și rotiți manșonul spre stânga.

UTILIZAREA

Înșurubarea

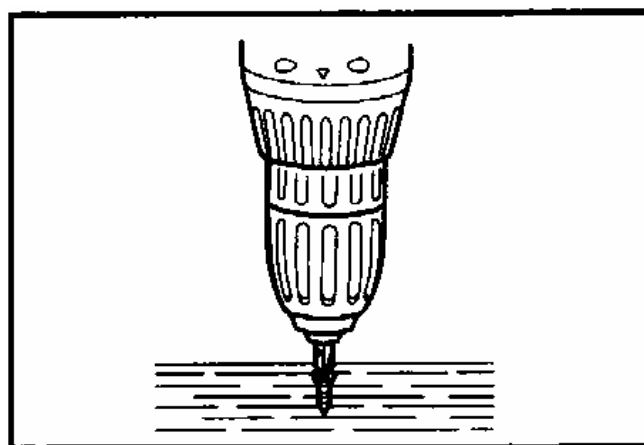

Puneți capul de șurubelniță în capul șurubului și apăsați pe mașină. Porniți mașina, întâi încet, apoi creșteți viteza progresiv. Eliberați trăgaciul imediat ce ambreiajul se aude că decuplează.

NOTĂ:

- Verificați capul de șurubelniță să fie corect introdus în capul șurubului, altfel șurubul și capul de șurubelniță se pot strica.

- Ptr. înșurubare în lemn, se va ușura lucrul dacă faceți în prealabil găuri pilot ptr. a evita crăparea lemnului. Vezi tabelul următor:

Diametrul nominal al șurubului (mm)	Dimens. recomandată a găurii pilot (mm)
3,1	2,0 – 2,2
3,5	2,2 – 2,5
3,8	2,5 – 2,8
4,5	2,9 – 3,2
4,8	3,1 – 3,4
5,1	3,3 – 3,6
5,5	3,7 – 3,9
5,8	4,0 – 4,2
6,1	4,2 – 4,4

- Dacă mașina funcționează continuu până ce se descarcă bateria, lăsați-o să se odihnească 15 min. înainte de a relua lucrul cu altă baterie încărcată.

Găurirea

- Găurirea în lemn

Ptr. a găuri lemnul, rezultate optime se obțin folosind un burghiu dotat cu șurub de ghidare, care facilitează găurirea trăgând burghiul în piesă.

- Găurirea în metal

Ptr. a evita alunecarea burghiului pe metal la începerea găuririi, faceți un semn cu ajutorul unui punctator și a unui ciocan, în locul unde doriți să găuriți. Plasați vârful burghiului în acel semn și începeți găurirea. La găurirea

metalului folosiți un lubrifiant ptr. găurire în afară de fier și alamă care se găuresc uscat.

ATENȚIE:

- Nu veți accelera găurirea dacă apăsați mai tare pe mașină. Dimpotrivă, o apăsare excesivă va strica vârful burghiului, reducând performanțele mașinii, și deci, durata sa de serviciu.
- Asupra mașinii și burghiului se exercită o presiune considerabilă în momentul când se găurește. Țineți bine mașina, și fiți atenți când burghiul începe să străpungă.
- Ptr. a scoate un burghiu înțepenit, reglați inversorul în sens invers de rotație, ceea ce face să iasă burghiul. Aveți grijă deoarece mașina tinde să reculeze puternic dacă n-o țineți bine.
- Ptr. piesele mici, fixați-le întotdeauna într-o menghină sau alt dispozitiv similar.
- Dacă mașina a funcționat continuu până ce bateria s-a descărcat, lăsați-o să se odihnească 15min. înainte de a reîncepe lucrul cu o altă baterie încărcată.

ÎNTREȚINEREA

ATENȚIE:

- Asigurați-vă întotdeauna că mașina este oprită și bateria scoasă înainte de a lucra la ea. Pentru a menține siguranța și fiabilitatea mașinii, reparațiile și toate reglajele și ajustările trebuie efectuate la centrele autorizate de service Makita, folosind numai piese de schimb originale Makita.

Zgomot și vibrații

Valoarea tipică ponderată a presiunii sunetului este de 72dB(A)
 Nivelul de zgomot în timpul lucrului poate depăși 85dB(A)
 -purtați antifoane –
 valoarea tipică ponderată a accelerației vibrațiilor este de 2,5 m/s²

DECLARAȚIE DE CONFORMITATE EC

Noi declarăm pe proprie răspundere că acest produs este în conformitate cu următoarele standarde și documente standardizate,

EN 50260, EN55014

În concordanță cu Directivele Consiliului **89/336/EEC, 98/37/EC**

Yasuhiko Kanzaki **CE 2003**



Director

MAKITA INTERNATIONAL EUROPE LTD
Michigan Drive, Tongwell, Milton Keynes,
Bucks MK15 8JD , ANGLIA

DECLARAȚIE DE CONFORMITATE EC

Noi declarăm pe proprie răspundere că acest produs este în conformitate cu următoarele standarde și documente standardizate,

EN 60335, EN55014, EN61000

În concordanță cu Directivele Consiliului **89/336/EEC, 98/37/EC**

Yasuhiko Kanzaki **CE 2003**



Director

MAKITA INTERNATIONAL EUROPE LTD
Michigan Drive, Tongwell, Milton Keynes,
Bucks MK15 8JD , ANGLIA

GARANȚIA

PRODUSELE MAKITA SUNT GARANTATE CONFORM PREVEDERILOR LEGALE DIN CERTIFICATUL DE GARANȚIE EMIS DE CĂTRE IMPORTATOR.

DEFECȚIUNILE DATORATE UZURII NORMALE, LOVITURILOR, SUPRASOLICITĂRII SAU A UTILIZĂRII IMPROPRII SAU NECONFORME INSTRUCȚIUNILOR CUPRINSE ÎN PREZENTUL MANUAL DE UTILIZARE, NU SUNT ACOPERITE DE GARANȚIE.

ATENȚIE!!!

IN CAZUL APARIȚIEI UNOR SIMPTOME ANORMALE IN FUNCTIONAREA UZUALA A MASINII (ZGOMOTE, VIBRATII, MIROS NEPLACUT, SCADEREA TURATIEI, INCALZIRE EXCESIVA, ETC.) SE VA INCETA LUCRUL, NU SE VA DESFACE SAU DEMONTA MAȘINA SI SE VA CONTACTA DE URGENTA CEL MAI APROPIAT CENTRU SERVICE AUTORIZAT MAKITA (V. CERTIFICAT DE GARANTIE) PENTRU VERIFICARE SI EVENTUALA REMEDIERE A DEFECTELOR.

CONTINUAREA LUCRULUI IN CONDITIILE DE MAI SUS, POATE DUCE LA PRODUCEREA UNOR AVARII MAJORE, ACCIDENTE SI/SAU EVENTUALA ANULARE A GARANTIEI.



**CORPORATIA MAKITA
3-11-8 SUMIYOSHI-CHO, ANJO, AICHI 446
JAPONIA**

**IMPORTATOR:
MAKITA ROMANIA SRL
Sos. Bucuresti – Urziceni nr. 31
PAVILION R, XPO MARKET DORALY
Com. AFUMATI / ILFOV
TEL: 021-3511382/3511387
FAX: 021-312.54.95
www.makita.ro**