



MOTOPOMPE de APE CURATE

MODEL: WB 20 XT și WB 30 XT



EDITAT DE HIT POWER MOTOR

Importator unic de echipamente HONDA în România.
București, Calea Giulești nr. 6-8, sector 6, Cod postal 060274
Tel : 021- 637.04.58 021- 637.04.59
Fax : 021- 637.04.78
E-mail: hit_power@honda.ro service@honda.ro
Web: www.honda.ro

Vă mulțumim pentru achiziționarea unei motopompe HONDA!

Acest manual cuprinde informații asupra funcționării și întreținerii motopompelor Honda WB 20 XT și WB 30 XT. Toate informațiile din această lucrare se bazează pe ultimele informații despre produs, disponibile la data apariției prezentului manual de utilizare.

Honda Motor Co. Ltd. își rezervă dreptul de a face schimbări oricând, fără notificări și fără a implica nici o obligație.

Este interzisă reproducerea chiar a unor părți din această publicație fără aprobarea scrisă a **HIT POWER MOTOR** s.r.l. – reprezentant HONDA pentru România.

Acest manual se va considera ca parte permanentă a pompei și va trebui să însoțească pompa la revînzare.

Ilustrațiile de cuprins se bazează în principiu pe modelul de pompă WB 30 X.

Acordați o atenție specială prevederilor precedate de următoarele cuvinte:

AVERTIZARE. Indică o posibilitate de rănire deosebit de gravă dacă nu este respectată instrucțiunea.

PRECAUȚIE. Indică o posibilitate de rănire a personalului sau deteriorarea echipamentului, dacă nu se respectă instrucțiunea.

NOTĂ. Oferă informații ajutătoare.

Dacă va apare vreo problemă sau dacă veți avea întrebări legate de pompă, adresați-vă dealerului autorizat Honda.

AVERTIZARE! Această motopompă de apă este proiectată să vă ofere siguranța în funcționare garantată dacă va lucra în conformitate cu instrucțiunile. Citiți cu atenție și însușiți-vă prezentul Manual de Utilizare înainte de punerea pompei în funcțiune. În caz contrar s-ar putea produce rănirea personalului și deteriorarea echipamentului.

ATENȚIE!

FOARTE IMPORTANT

A nu se porni motopompa înainte de a vă asigura că ați introdus în corpul pompei cantitatea de apă necesară amorsării.

Pornirea pompei fără apă în bazin duce la distrugerea etanșării mecanice, remedierea acestei defecțiuni urmînd a fi suportată de către beneficiar (această defecțiune exclude repararea în garanție).

Utilizarea pompei în alte condiții și/sau pentru alte tipuri de lichide (ape cu nisip, pietriș, noroi, ciment, impurități, lichide inflamabile) decît cele recomandate, duce la **PIERDEREA GARANȚIEI, CONTRAVALOAREA ACESTOR REPARAȚII URMÎND A FI SUPORTATĂ DE BENEFICIAR!**

I. INSTRUCȚIUNI DE PROTECȚIE

AVERTIZARE: Pentru a se asigura o funcționare în condiții de siguranță:

- ❖ Verificați întotdeauna motorul înainte de pornire (vezi cap. III). Astfel puteți preveni un accident sau deteriorarea echipamentului.
- ❖ Ca măsură de securitate, nu pompați niciodată lichide inflamabile sau corozive, cum ar fi benzinele sau acizii. De asemenea, pentru a se evita ruginirea pompei, nu pompați niciodată apă de mare, soluții chimice, lichide caustice cum ar fi uleiurile uzate, vin sau lapte.
- ❖ Așezați motopompa pe o suprafață orizontală sigură. În situația în care motopompa se înclină sau se răstoarnă, se poate vărsa benzina.

- ❖ Pentru a preveni incendiile și a se asigura o aerisire corespunzătoare, țineți motopompa la cel puțin 1 metru de pereții clădirilor sau de alte echipamente în timpul funcționării. Nu așezați obiecte inflamabile în preajma motopompei.
- ❖ Datorită posibilității de a se arde de piesele calde ale motorului în timpul funcționării motopompei, nu permiteți apropierea copiilor de locul de funcționare.
- ❖ Să cunoașteți cum se oprește motorul repede și să înțelegeți modul de aplicare a tuturor controalelor. Să nu permiteți niciodată nimănui să lucreze cu motopompa fără a fi primit în prealabil instrucțiuni corespunzătoare.
- ❖ Benzina este extrem de inflamabilă, iar în anumite condiții poate deveni explozivă.
 - Alimentați cu benzină în incinte bine aerisite și cu motorul oprit. Nu fumați și nu permiteți apropierea cu flacăra sau scînteii de locul de alimentare sau de păstrare a benzinei.
 - Nu umpleți peste măsură rezervorul de benzină. După alimentare verificați dacă ați închis bine bușonul rezervorului.
- ❖ Atenție să nu vărsați combustibil la alimentare. Combustibilul vărsat sau vaporii de combustibil se pot aprinde. Dacă se varsă o anumită cantitate de combustibil, înainte de pornirea motorului, asigurați-vă că benzina vărsată a fost ștersă.
- ❖ Nu rulați motorul niciodată în camere închise sau incinte neaerisite. Gazul de eșapament conține monoxid de carbon, care este otrăvitor; expunerea la aceste gaze poate determina pierderea cunoștinței și poate produce chiar moartea.
- ❖ Toba de eșapament devine foarte fierbinte în timpul funcționării motorului și rămîne fierbinte un timp după oprirea acestuia. Aveți grijă să nu atingeți toba de eșapament atunci cînd este caldă. Înainte de a depozita pompa în incinte închise, pentru a se evita posibilitatea arderii prin atingerea părților calde ale motorului, nu permiteți accesul copiilor sau animalelor în zonă.

II. IDENTIFICAREA COMPONENTELOR

<WB 20 XT> <WB 30 X>

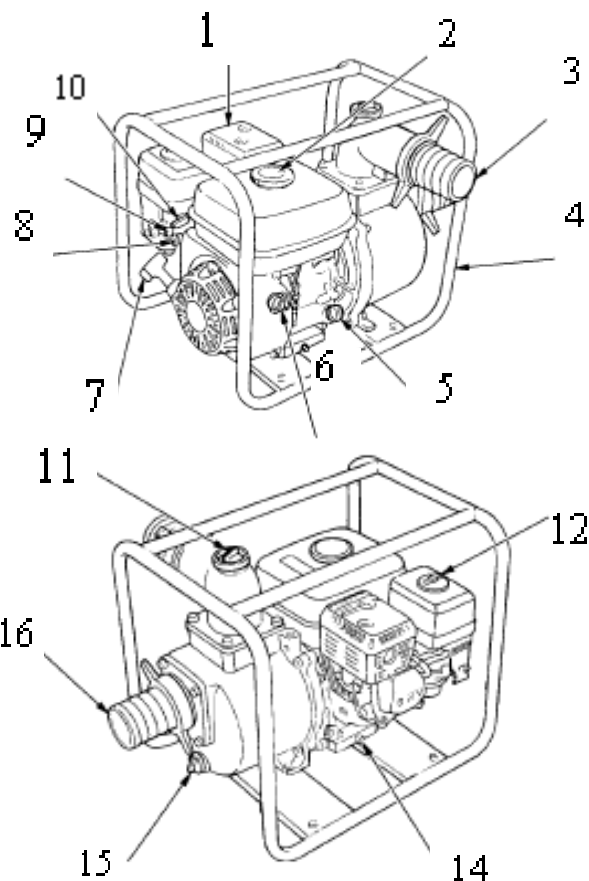

Eșapament

- (1) Bușon alimentare combustibil
- (2) Ștuț refulare
- (3) Cadru
- (4) Bușon umplere ulei / Joja
- (5) Contact motor
- (6) Mîner de pornire
- (7) Robinet de combustibil
- (8) Levier șoc
- (9) Mîner accelerație
- (10) Bușon umplere apă de amorsare
- (11) Filtru de aer
- (12) Sorb
- (13) Bușon drenaj ulei
- (14) Bușon drenaj pompă
- (15) Ștuț aspirație

III. OPERAȚIUNI ANTEMERGĂTOARE PORNIRII

1. Cuplarea furtunului de aspirație

Utilizați furtun comercial disponibil, racord și coliere de strângere. Furtunul de aspirație va trebui să fie de tip armat neexpansibil. Lungimea furtunului de aspirație va trebui să nu fie mai mare decât este necesar, întrucât performanța de pompare este cea mai bună atunci când pompa nu este departe de nivelul apei.

Timpul de auto-amorsare este proporțional cu lungimea conductei de aspirație.

Sorbul, care se livrează cu pompa, se va cupla de capătul conductei de aspirație prin intermediul unui colier de strângere, așa cum se arată în figura de mai jos.

PRECAUȚIE: Întotdeauna montați sorbul la capătul conductei de aspirație înainte de începerea pomparei. Sorbul nu va lăsa să treacă impurități ce pot înfunda conducta sau deteriora rotorul.

NOTĂ: Strângeți racordul conductei și colierele de strângere pentru a se asigura etanșarea și a se preveni pierderea de aspirație. O conductă de aspirație desfăcută va reduce performanța de pompare, precum și capacitatea de auto-amorsare.

- (1) Conductă de aspirație
- (2) Colier conductă
- (3) Sorb



2. Cuplarea conductei de refulare

Utilizați furtun comercial, racord furtun și colier pentru conductă. Furtunul scurt și de diametru mare este cel mai eficient. Furtunul lung sau cu diametru mic va duce la creșterea forței de frecare și va reduce debitul pompei.

NOTĂ: Strângeți colierul pe furtun pentru a se preveni decuplarea furtunului la presiune mare.

- (1) Furtun de refulare
- (2) Colier furtun

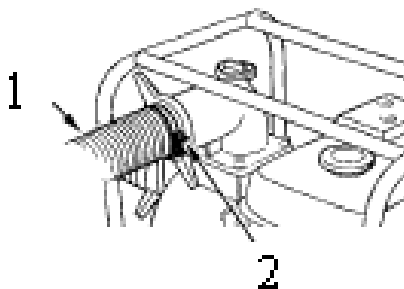

3. Verificare nivel ulei motor

PRECAUȚII: - Uleiul de motor este un factor major determinant al performanței motorului și al duratei de viață. Uleiurile de tip non-detergent sau uleiurile vegetale nu sînt recomandate.

- Verificarea nivelului uleiului în motor se va face numai cu motorul în poziție orizontală.

Vă rugăm să folosiți ulei HONDA în patru timpi sau un tip de ulei echivalent, cu grad înalt de dizolvare și de primă calitate, certificat, care satisface sau depășește exigențele constructorilor de automobile din SUA, pentru clasele SG, SF, care vor purta aceste indicative pe bidoane.

Utilizați ulei multi - grad HONDA 10W30 în patru timpi, cu grad înalt de detergent și de calitate superioară, cu clasificarea API, cel puțin SJ. Uleiul din clasa HONDA 10W30 este recomandat pentru o utilizare generală, la orice temperatură.

Alte vîscozități, arătate în tabel, pot fi utilizate dacă temperaturile din zona dvs. se încadrează în valorile din tabel.

ULEIUL DE MOTOR

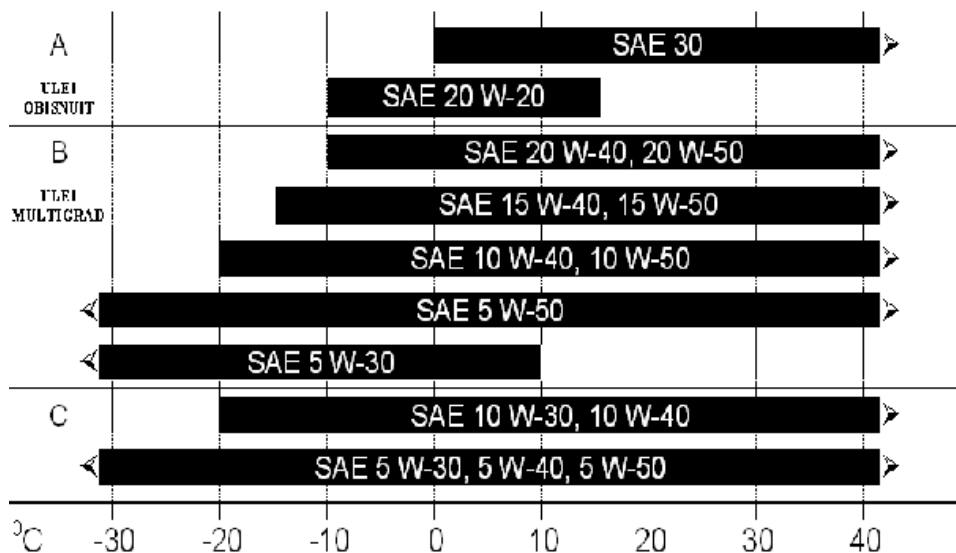

- (A) SE sau SF uni-vîscozitate
(B) SE sau SF multi-vîscozitate

Scoateți bușonul de alimentare cu ulei și ștergeți joja cu ajutorul unei cîrpe curate.

Verificați nivelul uleiului, introducînd joja în gura de alimentare, fără însă a o înfileta. Dacă nivelul uleiului este sub capătul jojei, realimentați cu ulei recomandat pînă la vîrfurile gurii de alimentare.

- (1) Ștuț de alimentare cu ulei
- (2) Bușon alimentare cu ulei
- (3) Nivel superior

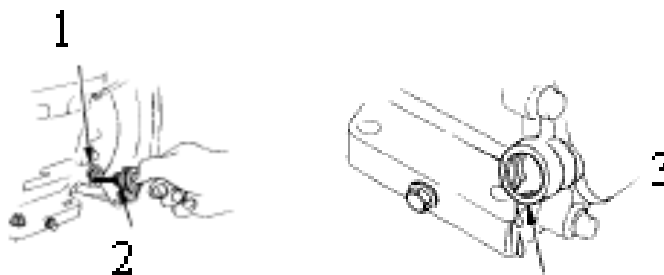

4. Verificarea nivelului de benzină

Scoateți bușonul de alimentare și verificați nivelul de benzină din rezervor. Realimentați-l în situația în care nivelul de benzină este redus. Utilizați benzină auto (fără plumb sau cu conținut redus de plumb pentru a se diminua depunerile de carburi în camera de ardere).

Nu utilizați niciodată amestec de benzină/ulei sau benzină cu impurități. Evitați pătrunderea de impurități, praf sau apă în rezervorul de benzină.

AVERTIZARE:

- Benzina este extrem de inflamabilă și, în anumite condiții, explozivă.
- Realimentați cu combustibil în incinte bine aerisite, cu motorul oprit. Nu fumați și nu permiteți apropierea cu flacără sau scînteii în locul unde se face alimentarea sau acolo unde se păstrează benzina.

- Nu umpleți peste măsură rezervorul cu benzină (nivelul maxim al benzinei va fi sub gura de alimentare). După alimentare verificați dacă bușonul rezervorului este strâns corespunzător și asigurat.
- Aveți grijă să nu vărsați benzină la alimentare. Benzina vărsată sau vaporii de benzină pot lua foc. Dacă se varsă benzină la alimentare aveți grijă ca aceasta să fie bine ștearsă înainte de pornirea motorului.
- Evitați contactele prelungite sau repetate ale pielii cu benzina sau respirarea de vapori de benzină. **NU PERMITEȚI ACCESUL COPIILOR!**

Capacitatea rezervorului de benzină:

WB 20X – 2 litri

WB 30X – 3,1 litri

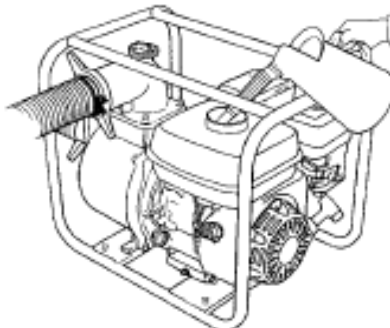

Benzine care conțin alcooli:

Dacă decideți să utilizați benzină conținând alcool (gazohol), verificați dacă cifra octanică este cel puțin la fel de mare ca și a aceleia recomandată de HONDA.

Există două tipuri de “gazohol”: unul ce conține etanol și celălalt ce conține metanol. Să nu utilizați gazoholi conținând mai mult de 10% etanol. Nu utilizați benzine conținând metanol (metil sau alcool metilic) fără cosolvenți și inhibitori de coroziune pentru metanol. Nu utilizați niciodată benzină ce conține mai mult de 5% metanol, chiar dacă are cosolvenți și inhibitori de coroziune.

NOTĂ:

- Deteriorările sistemului de alimentare, precum și problemele legate de performanța motorului rezultând ca urmare a utilizării de benzine ce conțin alcooli, nu sînt acoperite de garanția HONDA. Honda nu este în măsură să aprobe utilizarea de benzină cu alcooli dacă nu se face o dovadă deplină a conformității lor cu normele aferente.
- Înainte de a cumpăra benzină de la o stație nouă, încercați să verificați dacă benzina conține alcool și dacă da, solicitați confirmarea tipului de alcool utilizat și procentajul. În situația în care observați un simptom nedorit în funcționarea motorului atunci cînd utilizați benzină ce conține alcooli sau o benzină despre care credeți că ar conține alcooli, treceți imediat pe utilizarea de benzină despre care sînteți siguri că nu conține alcool.

5. Verificarea elementului filtrant

Scoateți piulița fluture, șaiba și capacul filtrului de aer. Verificați elementul filtrant dacă nu are praf sau alte elemente de blocare. Dacă este necesar, curățați elementul filtrant. (vezi cap. VII.2).

(1) Capac filtru

(2) Element filtrant

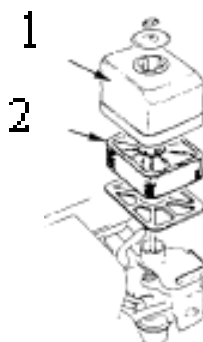

PRECAUȚIE: Nu utilizați motorul nicodată fără filtru de aer. Se poate produce uzura rapidă a motorului din cauza impurităților, cum ar fi praful, care se aspiră prin carburator în motor.

6. Verificarea apei de amorsare

Camera de pompare va trebui umplută cu apă înainte de punerea în funcțiune.

PRECAUȚIE: Nu puneți pompa niciodată în funcțiune fără a fi asigurat apa pentru amorsare, întrucât pompa se va supraîncălzi. Dacă totuși s-a pus în funcțiune fără a se fi turnat apa pentru amorsare, se va opri motorul imediat și se va aștepta ca pompa să se răcească înainte de a se introduce apa de amorsare.

(1) Bușon alimentare cu apă de amorsare

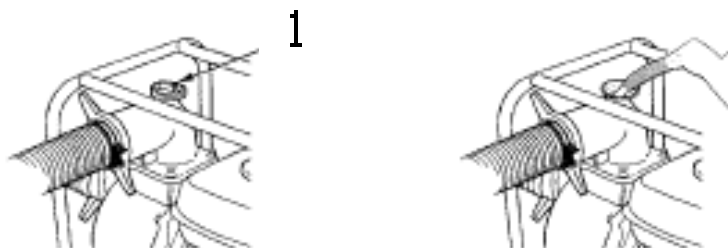

IV. PORNIREA MOTORULUI

1. Deschideți robinetul de benzină
2. Trageți (închideți) levierul de șoc

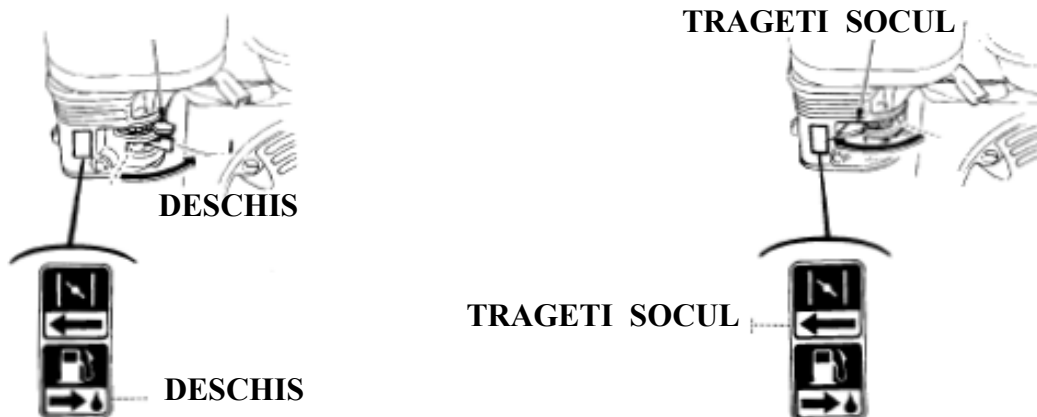

NOTĂ: Dacă motorul este cald sau temperatura ambiantă este ridicată, nu utilizați șocul.

3. Puneți contactul motor pe poziția ON.

(1) Contact motor

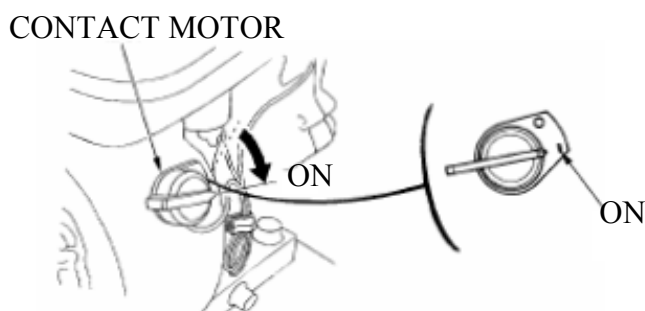

4. Deplasați maneta accelerației ușor către stînga.

(1) Maneta de accelerație

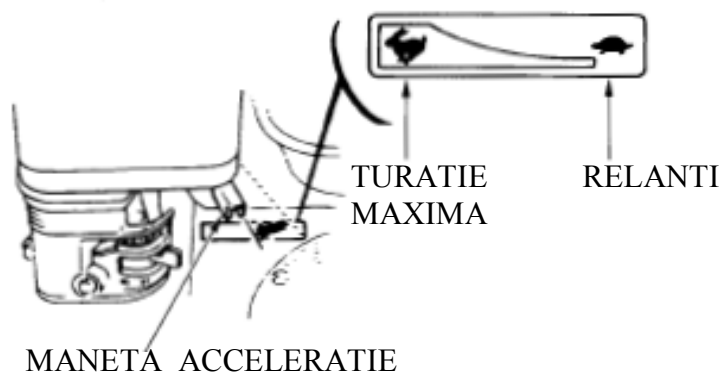

5. Trageți mînerul de pornire ușor pînă ce simțiți o rezistență, după care trageți-l brusc.

PRECAUȚIE: Nu lăsați mînerul de pornire să revină brusc peste motor. Readuceți-l încet pentru a evita deteriorarea starterului.

(1) Mînerul de pornire

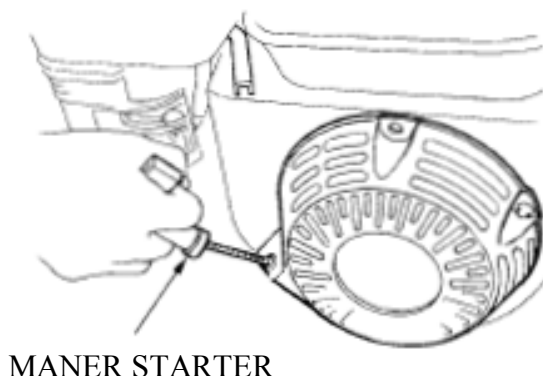

V. FUNCȚIONAREA LA ALTITUDINE MARE

La altitudine mare, amestecul standard de aer și benzină din carburator va fi excesiv de bogat. Performanța se va diminua, iar consumul de benzină va crește.

Performanța motorului la altitudine mare poate fi îmbunătățită prin montarea în carburator a unui jiclor cu diametru mai mic și prin reglarea șurubului pilot. Dacă utilizați adesea motorul la o înălțime mai mare de 1830m față de nivelul mării, apelați la dealerul HONDA autorizat pentru a vă realiza modificările la carburator.

Chiar cu un jiclor corespunzător, puterea motorului va scădea cu aprox. 3,5% la fiecare 350m de creștere în altitudine. Efectul altitudinii asupra puterii va fi mai mare dacă nu se face modificarea carburatorului.

PRECAUȚIE: Funcționarea motorului la o altitudine mai mică decît cea corespunzătoare diametrului de jiclor, poate duce la scăderea performanței, supraîncălzire, precum și serioase deteriorări ale motorului, ca urmare a amestecului prea sărac.

VI. FUNCTIONAREA

1 - După ce motorul a pornit miscati levierul socului treptat spre dreapta pana la pozitia initiala.

LEVIERUL SOCULUI

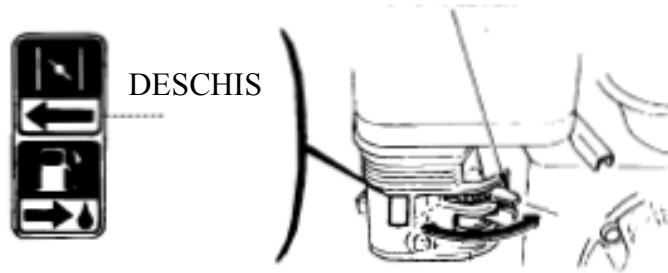

2 - Puneți maneta accelerației la turatia dorita

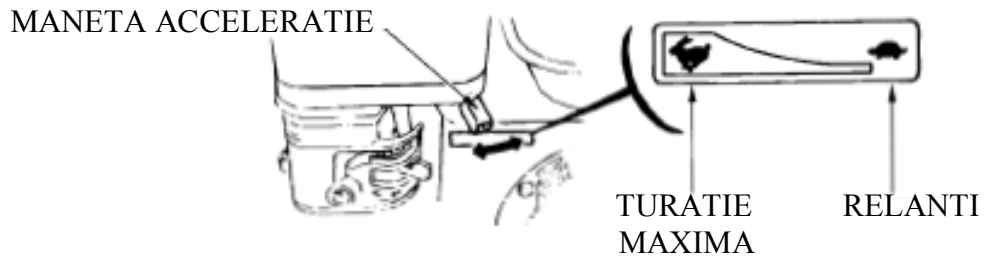

VII. OPRIREA MOTORULUI

- 1 – Deplasați mânerul de accelerație (1) la dreapta
- 2 – Puneți contactul motorului (2) pe poziția OFF (ÎNCHIS)

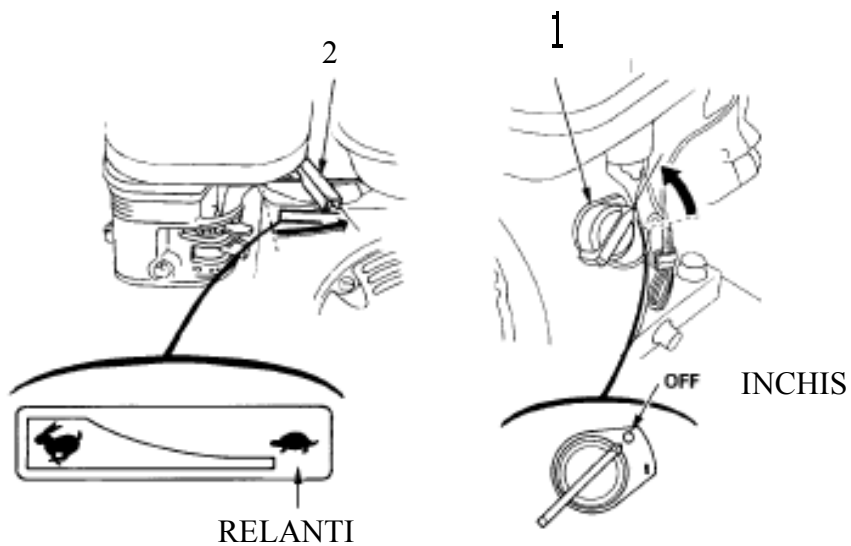

NOTĂ: Pentru a putea opri motorul în caz de urgență, puneți direct contactul motor pe poziția OFF.

- 3 – Închideți robinetul de benzină (1), deplasând clapeta pe poziția OFF (ÎNCHIS)

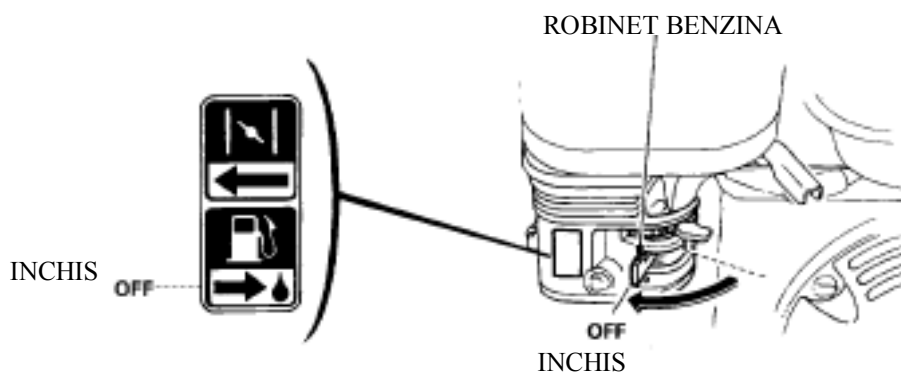

VIII. ÎNTREȚINERE

Pentru a se menține un nivel înalt de performanță al pompei este necesară reglarea și verificarea periodică a pompei. Întreținerea periodică va ajuta la prelungirea duratei de viață. Intervalele de întreținere solicitate, precum și tipul de întreținere ce trebuie realizată sînt descrise în pagina următoare.

AVERTIZARE: Opriți motorul înaintea efectuării întreținerii. Dacă motorul trebuie să lucreze, verificați ca incinta să fie bine aerisită. Gazele de evacuare conțin monoxidul de carbon nociv; expunerea la acesta poate provoca pierderea cunoștinței și moartea.

PRECAUȚIE:

- Dacă pompa a lucrat cu apă de mare sau ape murdare, etc., pentru a se reduce coroziunea sau depunerea de sendimente, spălați-o imediat cu apă curată.
- Utilizați piese originale HONDA sau echivalente pentru întreținere sau reparație. Piesele înlocuitoare ce nu sînt echivalente pot deteriora pompa.

SCHEMA DE ÎNTREȚINERE

Element	Frecvența întreținerii (efectuați aceste operațiuni după numărul de luni sau de ore indicat)	La fiecare utilizare	Prima lună sau la 20 ore	La fiecare 3 luni sau la 50 ore	La fiecare 6 luni sau la 80 ore	În fiecare an sau la 300 ore
Ulei motor	Verificare	0				
	Schimb		0		0	
Filtru aer	Verificare	0				
	Curățare			0 (1)		
Pahar decantor	Curatare				0	
Bujie	Verificare-reglare				0	
	Inlocuire					0
Opritor scînteie	Curățare				0	
Turatia motorului	Verificare-Reglare					0 (2)
Joc supape	Reglare					0 (2)
Camera de ardere	Curatare	Dupa fiecare 500 de ore				
Rezervor benzină	Curățare				0 (2)	
Conducte alimentare benzină	Inspecție	O dată la doi ani (înlocuiti daca este necesar (2))				
	(înlocuire)					
Rotor	Verificare					0 (2)
Joc rotor	Verificare					0 (2)
Supapă aspirație pompă	Verificare					0 (2)

NOTĂ:

- (1) In zonele cu mult praf operatiunile de intretinere se vor face mai des.
- (2) Operațiunile trebuie încredințate unui dealer autorizat HONDA dacă nu există scule și calificarea necesară.

A. Schimbarea uleiului

Evacuați uleiul din motor cît timp motorul este cald, pentru a se asigura o drenare rapidă și completă.

- 1) Scoateți bușonul de umplere ulei și bușonul de drenaj, apoi lăsați să se scurgă uleiul.
- 2) Remontați bușonul de drenaj și strîngeți-l corespunzător.
- 3) Alimentați cu ulei recomandat conform instrucțiunilor din cap. III.3, pînă la nivelul specificat.

CAPACITATE BAIE DE ULEI: 0,6 LITRI

- (1) bușon umplere ulei/joă
- (2) nivel ulei

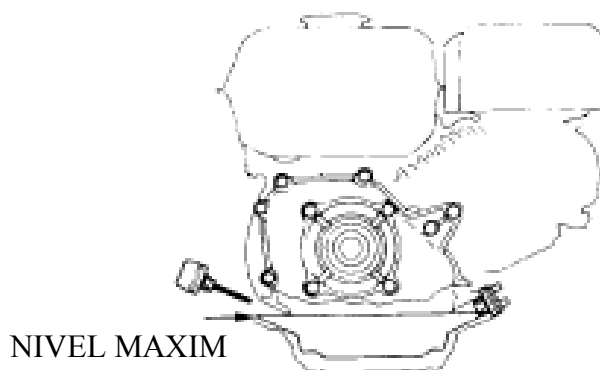
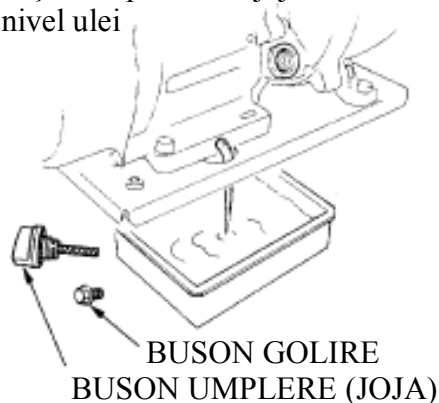

PRECAUȚIE: Uleiul uzat de motor poate determina cancerul pielii dacă este ținut în mod repetat și prelungit în contact cu pielea. Deși nu se recomandă să manipulați ulei uzat în fiecare zi, vi se recomandă să vă spălați din abundență cu apă și săpun imediat ce ați manipulat ulei uzat de motor.

NOTĂ: Se recomandă a nu se dispune uleiul uzat de motor într-o asemenea manieră încît să se intre în contradicție cu normele de protecție a mediului înconjurător. Uleiul este recomandat a se depune în bidon etanș la stația locală de service. A nu se abandona pe sol sau arunca în rețeaua de ape reziduale.

B. Întreținerea filtrului de aer

Un filtru de aer colmatat (impregnat cu impurități), va diminua fluxul de aer din carburator. Pentru a se preveni funcționarea defectuoasă a carburatorului, întrețineți regulat filtrul de aer. Întreținerea filtrului de aer se va face mai des în situația în care pompa lucrează în zone extrem de poluate cu praf.

AVERTIZARE: A nu se utiliza benzină sau solvenți cu punct de aprindere scăzut pentru curățarea filtrului de aer. Acestea sînt inflamabile și explozive în anumite condiții.

PRECAUȚIE: Nu utilizați niciodată motopompa fără filtru de aer. Prin aspirarea de impurități solide, cum ar fi particulele de praf, se va produce o rapidă deteriorare a motorului.

- 1) Deșurubați piulița fluture, scoateți capacul filtrului de aer și elementul filtrant.
- 2) Spălați elementul filtrant într-un solvent neinflamabil sau un solvent cu punct de inflamabilitate ridicat și uscați-l complet.
- 3) Înmuiați elementul filtrant în ulei de motor și stoarceți excesul de ulei.
- 4) Remontați elementul filtrant și capacul filtru.

- (1) Capac filtru aer
- (2) Element filtrant

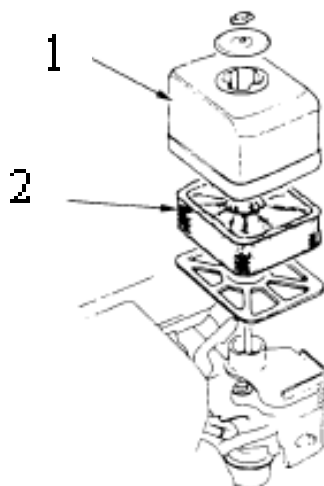

C. Întreținerea bujiei

Bujia recomandată: BPR 6ES (BGK)
W20EPR-U (NIPPONDENSO)

Pentru a se asigura o funcționare corespunzătoare a motorului, bujia va trebui curățată de eventuale depuneri și va avea distanța între electrozi în limitele specificate.

- 1) Scoateți capacul de bujie.

AVERTIZARE: Dacă motorul a fost în funcțiune, eșapamentul este foarte fierbinte. Atenție a nu se atinge.

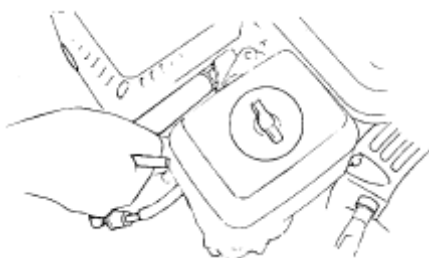

- 2) Controlați vizual bujia. Schimbați vizual bujia care prezintă uzură aparentă sau care are dielectricul fisurat sau ciupit. Dacă bujia este în situația de a fi reutilizată, curățați-o cu ajutorul unei perii de sîrmă.
- 3) Distanța între electrozi se va măsura cu ajutorul unei truse de spioni. Ea va avea valoarea de 0,7-0,88 mm. Dacă este necesar, corecți valoarea prin îndoirea electrodului lateral.

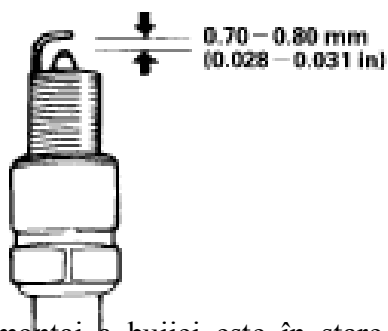

- 4) Verificați dacă șaiba de montaj a bujiei este în stare corespunzătoare și introduceți bujia prin înfiletare cu mâna pentru a se evita deteriorarea filetului



NOTĂ: La montarea unei bujii noi, după așezarea bujiei pe scaun, se va strânge 1/2 ture pînă se comprimă șaiba de montaj. Dacă se remontează o bujie utilizată, se va strânge 1/8 - 1/4 ture.

PRECAUȚIE: Asigurați-vă că bujia a fost strînsă ferm. O bujie strînsă necorespunzător poate deveni fierbinte și e posibil să defecteze motorul. A nu se utiliza niciodată o bujie cu domeniul de încălzire necorespunzător.

IX. TRANSPORT / DEPOZITARE

AVERTIZARE:

- Pentru a se evita aprinderile periculoase sau pericolele de incendiu, lăsați motorul să se răcească înainte de a efectua transportul motopompei sau depozitarea în incinte închise.
- La transportul pompei, puneți robinetul de benzină pe poziția OFF și mențineți pompa la nivel orizontal pentru a preveni scurgerea benzinei. Benzina vărsată sau vaporii de benzină pot lua foc.

Înainte de a depozita motopompa pentru o perioadă mai îndelungată:

1) Verificați dacă incinta de depozitare este corespunzătoare din punct de vedere al umidității și prafului.

2) Curățați interiorul pompei:

Dacă pompa a lucrat cu ape reziduale sau cu ape cu nisip, vor fi depuneri de sedimente pe interiorul pompei. Pompați apă curată prin pompă înainte de deconectare, în caz contrar rotorul se poate deteriora la repornire. După ce ați pompat apă curată cu motopompa, scoateți bușonul de golire apă de pe carcasa bazin, scoateți cît mai multă apă din carcasa bazin, după care puneți bușonul de golire apă la loc.

3) Drenajul benzinei:

a) Cu robinetul de benzină pe poziția OFF, scoateți șurubul de drenaj de pe paharul carburatorului și goliți carburatorul de benzină. Scurgeți benzina într-un bidon corespunzător.

b) Puneți robinetul de benzină pe poziția ON și scoateți benzina din rezervor într-un bidon corespunzător.

c) Remontați șurubul de drenaj al carburatorului.

(1) Bușon de drenaj pompă

(2) Paharul plutitorului

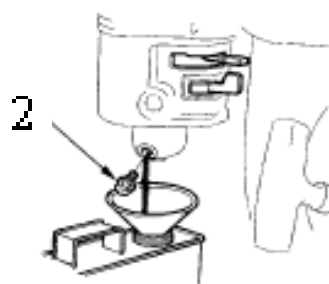
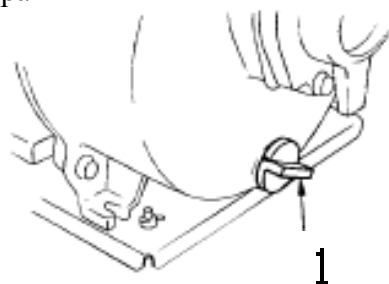

4) Schimbați uleiul de motor.

5) Scoateți bujia și turnați o lingură de ulei de motor curat în cilindru. Rotiți arborele cotit de cîteva ori pentru a se distribui uleiul, apoi montați din nou bujia.

6) Trageți de mânerul starterului pînă ce simțiți o rezistență; continuați să trageți pînă ce creștătura de pe roata de transmisie a starterului se aliniază cu gaura de deasupra bobinei cu reînfașurare (vezi imaginea de mai jos). La acest punct, supapele de admisie și de evacuare sînt închise și aceasta vă va ajuta să protejați motorul împotriva coroziunii interne.

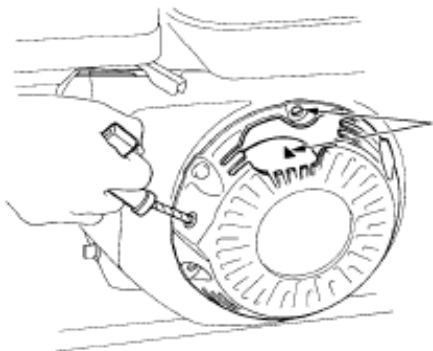

Aliniați marcajul de pe roata de transmisie a starterului (creștătura) cu gaura din partea de sus a bobinei cu reînfașurare.

7) Acoperiți pompa pentru a evita pătrunderea prafului.

X. DEPISTAREA DEFECȚIUNILOR

Atunci cînd motorul nu pornește, verificați:

1. dacă există combustibil;
2. dacă robinetul de benzină este pe poziția ON;
3. dacă benzina ajunge la carburator: pentru a verifica lucrul acesta, desfaceți șurubul de drenaj cu robinetul de benzină pe poziția ON.

AVERTIZARE: Dacă se varsă benzină, aveți grijă ca înainte de a trece la verificarea scînteii la bujie să ștergeți urma de benzină. Benzina vărsată sau vaporii de benzină pot lua foc.

(1) Șurub de drenaj

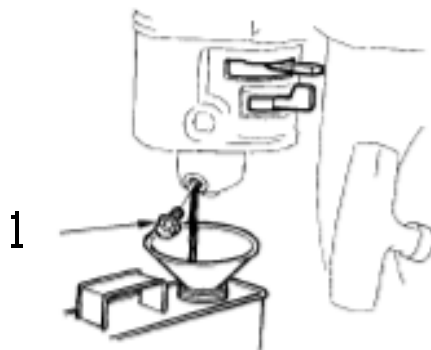

4. dacă butonul de contact motor este pe poziția ON;
5. dacă există suficient ulei în motor;
6. dacă există scînteie la bujie:
 - a. Scoateți capacul de bujie. Curățați orice impuritate de la baza bujiei, după care scoateți bujia.
 - b. Montați bujia în capacul de bujie.
 - c. Puneți contactul motor pe poziția ON.
 - d. Puneți electrodul lateral al bujiei în legătură cu carcasa motorului și trageți mânerul starterului.
 - e. Dacă nu se produc scînteii, atunci schimbați bujia. Dacă este în regulă, încercați a porni motorul conform instrucțiunilor.
7. dacă motorul tot nu pornește, duceți pompa la un service autorizat HONDA.

- dacă pompa este amorsată;
- dacă sorbul este înfundat;
- dacă sînt bine strînse colierele de fixare;
- dacă nu cumva furtunele sînt deteriorate;
- dacă înălțimea de aspirație este prea mare;
- dacă motopompa tot nu pornește, duceți-o la un service autorizat HONDA.

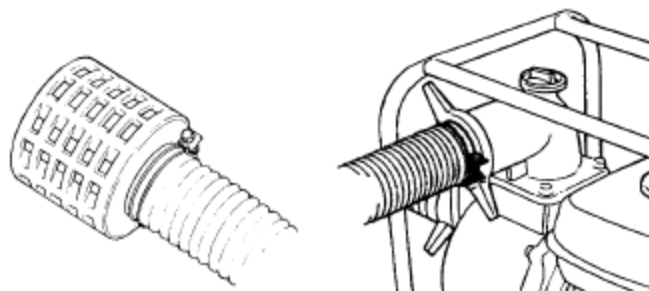
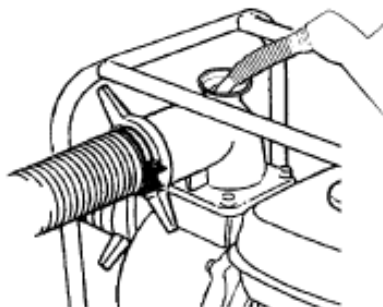

XI. CARACTERISTICI TEHNICE

Dimensiuni și mase

Model	WB 20 X	WB 30 X
Lungime (mm)	455	510
Lățime (mm)	365	385
Înălțime (mm)	420	455
Greutate utilă (kg)	21	27

Motor	WB 20 X	WB 30 X
Model	GX 120 K1	GX 160 K1
Tip motor	4 timpi, cu supape în capul pistonului, monocilindru	
Cilindree (alezaj x cursă)	118 cm ³ (57 x 42 mm)	163 cm ³ (68 x 45 mm)
Putere maximă neta	2,6kW (3.5 CP) / 3.600 rpm	3.6 KW (4.8 CP) / 3600 rpm
Moment maxim	7.3 Nm / 0,74 kg-m / 2.500 rpm	1,05 kg-m / 2.500 rpm
Sistem răcire	Aer forțat	
Sistem aprindere	Electronic, fara ruptor	
Sens rotație arbore	Invers acelor de ceasornic	
Consum benzină	1 l/h	1.4 l/h

Pompa	WB 20 X	WB 30 X
Diametru ștuț aspirație (mm)	50	80
Diametru ștuț refulare (mm)	50	80
Înălțimea de refulare (m)	32	28
Adîncime max. aspirație (m)	8	8
Capacitate (litri/min.)	600	1100

1. Nu fac obiectul garanției:
 - a. componentele ce sunt supuse uzurii normale rezultate în urma utilizării (bujii; fise; filtre de combustibil, ulei sau aer; curele de transmisie sau de distribuție; becuri, freze; discuri tăietoare, cauciucuri sau elemente de rulaj și alte consumabile)
 - b. componentele fragile ușor de deteriorat de beneficiar ca urmare a unei utilizări/intretineri gresite, suprasolicitanțe sau neconforme cu domeniul de utilizare al produsului (carcase din plastic sau ebonita; comutatoare, prize, întrerupătoare; furtune exterioare de plastic sau cauciuc; amortizoare de cauciuc; startere, sfori starter; saci de colectare; sorburi, stuturi, dopuri, busoane, clapete, garnituri de cauciuc și etansări mecanice); precum și orice alte piese de schimb sau subansamble asupra cărora se dovedește că a intervenit beneficiarul.
2. Următoarele acțiuni au ca efect pierderea garanției:
 - a. nerespectarea de către cumpărător a instrucțiunilor de instalare, punere în funcțiune, utilizare, intretinere, manipulare, transport și depozitare, precum și a domeniului de utilizare, cuprinse în documentația ce însoțește produsul la livrare (suprasolicitare, neefectuarea la termene a operațiilor de intretinere în funcție de caracteristicile mediului etc.)
 - b. utilizarea unor piese de schimb, lubrifianți, consumabile, accesorii, diferite de cele utilizate și recomandate de producător.
 - c. Aplicarea unor modificări neaprobate de producător (acționarea asupra reglajelor fixate de producător; schimbarea performanțelor produsului; modificarea sistemului de alimentare sau evacuare; modificarea, eliminarea sau neutralizarea sistemelor de protecție din dotarea echipamentelor etc).
 - d. Intervenția asupra produsului de către persoane neautorizate de producător.
 - e. Orice defectiuni cauzate de dezastre naturale inevitabile, focului, coliziunii, furtului sau a unor cauze secundare legate de acestea.
 - f. Pierderea certificatului de garanție.

GARANȚIA EXTINSĂ

Produsele importate și distribuite prin rețeaua proprie de HIT POWER MOTOR, pot beneficia de garanție extinsă la 3 ani dacă produsul este prezentat la inspecțiile obligatorii în perioada de garanție la termenele prevăzute în Certificatul de garanție

În cadrul inspecțiilor obligatorii în perioada de garanție se execută gratuit următoarele operații :

1. Verificarea stării generale a produsului (integritatea și curățenia)
2. Verificarea nivelului și aspectul uleiului din motor
3. Verificarea nivelului și a aspectului uleiului din transmisie
4. Verificarea filtrului de aer
5. Verificarea prezenței impurităților în sistemului de alimentare
6. Verificarea stării bujiei
7. Verificarea valorii tensiunii și a frecvenței-turației de sincronism (în cazul generatoarelor)
8. Verificarea prezenței impurităților inacceptabile în carcasa bazin fără demontare (în cazul pompelor)
9. Verificarea comenzilor (în cazul motocultoarelor, frezelor de zăpadă, motocoaselor frontale, mașinilor de tuns gazon etc.)
10. Probe funcționale cu verificarea funcționării corecte a “protecției lipsă ulei” și a clapetei de șoc

NOTA: -Aceste operații se vor executa la termenele prevăzute în tabelul de mai jos

- a) Manopera prestată pentru executarea inspecțiilor obligatorii este gratuită
- b) Dacă la verificările efectuate se constată necesitatea operațiilor de întreținere sau remedieri, acestea se vor efectua și achita conform unui deviz de reparații
- c) Materialele consumabile : ulei motor, ulei transmisie, lichid pt. racire, electrolit, necesare la inspecțiile din perioada de garanție se achită de către client.
- d) Componentele care nu fac obiectul garanției, în conformitate cu certificatul de garanție, constatate a fi deteriorate, se înlocuiesc pe cheltuiala clientului(manoperă+piese) ; ne înlocuirea acestora conduce la expirarea perioadei de garanție
- e) După efectuarea inspecțiilor obligatorii, în certificatul de garanție se fac următoarele notații, după caz :

**- OPERAȚII EFECTUATE : CONFORM CU INSTRUCȚIUNILE PENTRU
INSPECȚIILE OBLIGATORII**

- ADMIS

- RESPINS

- REMEDIERE CONFORM DEVIZ ANEXAT

Nota : Calificativul « ADMIS » semnifică continuarea perioadei de garanție

Calificativul « RESPINS » semnifică expirarea perioadei de garanție din cauze imputabile clientului

**IMPORTANT : RESPONSABILITATEA EFECTUARII OPERAȚIILOR DE
ÎNTREȚINERE LA TERMENELE PREVĂZUTE ÎN MANUALUL UTILIZATORULUI
CADE EXCLUSIV ÎN SARCINA DEȚINATORULUI.**

Prezentul manual de utilizare conține 17 pagini și a fost editat de HIT POWER MOTOR pentru a însoți produsul vândut