

INTRODUCERE

Vă mulțumim pentru că ați cumpărat o mașină de tuns iarba Honda.

Acest manual tratează utilizarea și întreținerea mașinilor de tuns iarba Honda HRX537HYEA și HRX537HZE.

Vrem să vă ajutăm să obțineți cele mai bune rezultate de la noua dumneavoastră mașină de tuns iarba și să o utilizați în siguranță. Acest manual conține informații despre cum să faceți acest lucru; vă rugăm să îl citiți atent.

Acest manual trebuie să îl considerați parte integrantă a mașinii de tuns iarba și trebuie anexat la aceasta în cazul în care va fi revândută.

Dacă aveți probleme sau întrebări cu privire la mașina de tuns iarba, contactați vânzătorul dumneavoastră.

Vă recomandăm să citiți Certificatul de garanție pentru a înțelege pe deplin drepturile și responsabilitățile dumneavoastră.

Certificatul de garanție este un document separat furnizat de vânzătorul dumneavoastră.

Mașina Honda Power Equipment Mfg., Inc. își rezervă dreptul de a aduce modificări în orice moment fără preaviz și fără a avea nici o obligație.

Este interzisă reproducerea oricărei părți din acest manual fără o autorizație scrisă.

INFORMAȚII PRIVIND SIGURANȚA

Fiiți foarte atenți la informațiile precedate de următoarele cuvinte:

! DANGER

= **PERICOL !**

Nerespectarea instrucțiunilor vă pot cauza RĂNIRI GRAVE sau FATALE

! WARNING

= **AVERTISMENT !**

PERICOL DE MOARTE SAU RĂNIRI GRAVE dacă nu se respectă instrucțiunile.

! CAUTION

= **ATENȚIE !**

PERICOL DE RĂNIRE dacă nu se urmează instrucțiunile.

Fiecare mesaj vă indică pericolul, ce se poate întâmpla, și ce puteți face pentru a evita sau reduce pericolul de accidentare.

MESAJE DE PREVENIRE A DAUNELOR

Veți vedea de asemenea și alte mesaje importante precedate de următorul cuvânt:

NOTA

Dacă nu urmați instrucțiunile puteți cauza daune mașinii de tuns iarba sau altor lucruri.

Scopul acestor mesaje este de a preveni provocarea de daune, mașinii de tuns iarba, altor proprietăți sau mediului.

© 2008 American Honda Motor Co., Inc. - Toate drepturile rezervate

HONDA

MANUALUL UTILIZATORULUI

HRX537VKE

Manualul fabricantului / Conform cu originalul



! AVERTISMENT !
Gazele de evacuare ale motorului conțin compuși chimici care, în anumite condiții, conform normelor din statul California pot produce cancer, efecte negative asupra păsărilor sau ale funcției reproductive

INDEX

INTRODUCERE	1
INFORMAȚII PRIVIND SIGURANȚA	1
INSTRUCȚIUNI DE SIGURANȚĂ	2
IDENTIFICAREA COMPONENTELOR	3
INSTALARE	4
COMENZI !	5
VERIFICĂRI ÎNAINTE DE UTILIZARE	5
UTILIZARE	8
ÎNTREȚINERE	11
TRANSPORT	16
DEPOZITARE	17
LOCALIZAREA DEFECȚIUNILOR	19
SPECIFICATII	20
Honda Adresele distribuitorilor	ultima pagina

INSTRUCȚIUNI DE SIGURANȚĂ

! ATENȚIE

Pentru a asigura o utilizare sigură –



• Mașinile de tuns iarba Honda sunt proiectate astfel încât să furnizeze un serviciu sigur și de încredere dacă urmați instrucțiunile. Vă rugăm să citiți și să înțelegeți Manualul utilizatorului înainte de a folosi Mașina de tuns iarba. Dacă nu faceți acest lucru vă puteți răni sau cauza daune echipamentului.

- Citiți atent instrucțiunile, familiarizați-vă cu comenzile și cu utilizarea corectă a aparatului.
- Nu permiteți niciodată copiilor sau persoanelor care nu cunosc aceste instrucțiuni, să folosească mașina de tuns iarba. Regulamentele locale ar putea impune limite de vârstă utilizatorului.
- Nu tundeți niciodată în apropierea persoanelor, în special a copiilor sau a animalelor domestice.
- Amintiți-vă că utilizatorul este responsabil pentru rănirea persoanelor sau pentru deteriorarea bunurilor acestora.
- În timp ce tundeți iarba purtați mereu încălțăminte rezistentă și pantaloni lungi. Nu folosiți aparatul în picioarele goale sau cu sandale deschise.
- Inspectați atent zona unde veți utiliza aparatul și îndepărtați toate obiectele care ar putea fi aruncate de aparat.
- Benzina este foarte inflamabilă:
 - Păstrați combustibilul în recipiente speciale
 - Alimentați aparatul doar în exterior și nu fumați în timp ce alimentați.
 - Adăugați combustibilul înainte de a porni motorul. Nu îndepărtați niciodată bușonul rezervorului cu combustibil și nu adăugați benzina cu motorul pornit sau cu motorul cald.
 - Dacă vărsați benzină din greșeală, nu încercați să porniți motorul, ci mutați mașina din acel loc pentru a evita producerea unui incendiu până când benzina se evaporă.
 - Închideți bine bușonul rezervorului.
- Înlocuiți țevile de eșapament defecte.
- Înainte de a folosi mașina, inspectați-o vizual pentru a vedea dacă lama(lamele), șurubul lamei și mașina de tuns iarba nu sunt uzate sau defecte. Înlocuiți lama(lamele) uzată sau defectă și setul de șuruburi (toate), pentru a menține echilibrul.
- Nu folosiți motorul în medii închise unde monoxidul de carbon din gazele de evacuare se poate acumula în concentrații periculoase.
- Tundeți doar la lumina zilei sau în prezența unei iluminări artificiale bune.
- Evitați utilizarea mașinii pe iarba udă.
- Tunderea ierbii pe terenuri în pantă:
 - Fiți atenți să nu puneți piciorul greșit.
 - Tundeți de-a lungul curbei de nivel constant a terenului în pantă, nu în sus și-n jos.
 - Mergeți la pas, nu alergați.
 - Fiți foarte atenți când schimbați direcția pe un teren în pantă.
 - Nu tundeți pe terenuri foarte înclinate.

- Fiți foarte atenți când cuplați mers înapoi și când trageți mașina de tuns iarba înspre dumneavoastră.
- Opriți lama(lamele) dacă mașina de tuns iarba este înclinată pentru transport, când traversați o suprafață fără iarbă și în timp ce transportați mașina de tuns de la și spre zona de tuns.
- Nu utilizați niciodată mașina de tuns iarba cu apărătorile defecte sau fără să fi instalat dispozitivele de siguranță (spre exemplu apărători și dispozitive de colectare a ierbii).
- Nu încercați să reglați mașina la înălțimea de tăiere dacă aceasta se află în funcțiune.
- Nu schimbați reglajul regulatorului de turație al motorului sau a turației peste valoarea nominală.
- Decuplați ambreiajul lamei și a transmisiei înainte de a porni motorul mașinii de tuns iarba.
- Porniți motorul urmând atent instrucțiunile și cu picioarele în afara razei de acțiune a lamei(lamelor).
- Nu înclinați mașina când porniți motorul.
- Nu puneți mâinile și picioarele în apropiere sau sub părțile rotative. Păstrați mereu distanța de fereastra de descărcare.
- Nu ridicați și nu transportați niciodată mașina de tuns iarba cu motorul în funcțiune.
- Opriți motorul și scoateți fișa de la bujie a mașinii în următoarele cazuri:
 - Înainte de a îndepărta un obiect blocat în mecanismele mașinii sau de a desfunda mașina de tuns iarba.
 - Înainte de a controla, curăța sau lucra la mașina de tuns iarba.
 - După ce ați lovit un obiect, controlați mașina pentru a vedea eventuale daune și a efectua reparațiile înainte de a reporni și utiliza mașina de tuns iarba.
 - Dacă mașina de tuns iarba începe să vibreze în mod neobișnuit, opriți-o urgent și verificați-o imediat.
- Opriți motorul în următoarele cazuri:
 - Ori de câte ori vă îndepărtați de mașina de tuns iarba.
 - Înainte de a face alimentarea cu combustibil.
 - Înainte de a scoate sacul colector pt. iarbă, adaptorul pentru descărcarea laterală.
- Reduceți accelerația înainte să opriți motorul și închideți robinetul de combustibilului când ați terminat să tundeți iarba.
- Mențineți bine strânse piulițele și șuruburile pentru a vă asigura că mașina poate fi folosit în siguranță.
- Nu depozitați niciodată mașina cu benzină în rezervor, în interiorul unei clădiri unde vaporii pot veni în contact cu o flacără deschisă sau cu o scânteie.
- Lăsați motorul să se răcească înainte de a depozita mașina într-un loc închis.
- Pentru a pericoolul de incendiu, țineți motorul, țeava de eșapament, zona bateriei (dacă este prezentă) și zona de depozitare a benzinei, la distanță de iarbă, frunze sau lubrifianti.
- Verificați frecvent dispozitivul de colectare a ierbii pentru a identifica semne de uzură sau deteriorare.
- Din motive de siguranță înlocuiți componentele uzate sau deteriorate.
- Dacă trebuie să goliți rezervorul de combustibil, trebuie să faceți acest lucru într-un spațiu exterior.
- Purtați ochelari de protecție.

LOCALIZAREA ETICHETEI DE SIGURANȚĂ

Această etichetă semnalează potențiale riscuri care pot cauza accidente grave. Citiți-o cu atenție. Dacă aceasta se dezlipițe sau devine greu de citit, contactați vânzătorul pentru una de schimb.

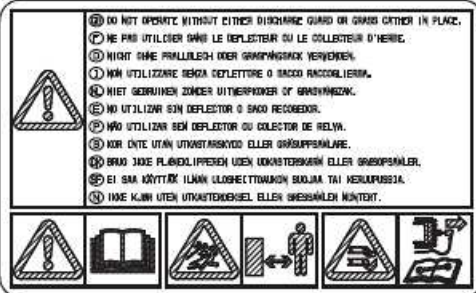
Literă	Semnificație		
A			
	<table border="1"> <tr> <td>Citiți și înțelegeți Manualul utilizatorului și utilizarea tuturor comenzilor înainte de a folosi mașina de tuns iarba.</td> <td>Evitați să tundeți în apropierea persoanelor, în special a copiilor, sau a animalelor domestice.</td> <td>Țineți mâinile și picioarele la depărtare de mașina de tuns iarba. Deconectați bujia înainte de a executa lucrări de întreținere</td> </tr> </table>	Citiți și înțelegeți Manualul utilizatorului și utilizarea tuturor comenzilor înainte de a folosi mașina de tuns iarba.	Evitați să tundeți în apropierea persoanelor, în special a copiilor, sau a animalelor domestice.
Citiți și înțelegeți Manualul utilizatorului și utilizarea tuturor comenzilor înainte de a folosi mașina de tuns iarba.	Evitați să tundeți în apropierea persoanelor, în special a copiilor, sau a animalelor domestice.	Țineți mâinile și picioarele la depărtare de mașina de tuns iarba. Deconectați bujia înainte de a executa lucrări de întreținere	

PLĂCUȚA DE IDENTIFICARE A PRODUSULUI

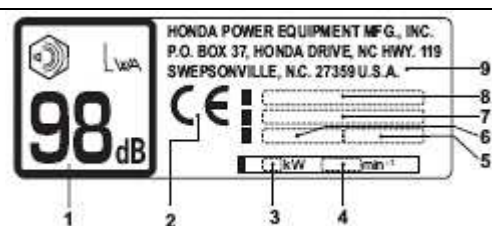
Literă	Semnificație
B	
	<ol style="list-style-type: none"> Nivelul de poluare fonică permis de Directiva 2000/14/EC Marca de conformitate, conform directivei modificate CEE/89/392 Putere nominală în kilowați Viteza motorului recomandată în rotații pe minut Greutate în kilograme Anul de fabricație Numărul de serie Model Numele și adresa fabricantului

Înregistrați numerele de serie ale șasiului și ale motorului în spațiile specifice de mai jos. Aceste numere sunt necesare pentru a comanda componentele și pentru cererile de asistență tehnică sau în garanție.

Numărul de serie al șasiului: _____

Numărul de serie al motorului: _____

Data achiziționării: ____ / ____ / ____

IDENTIFICAREA COMPONENTELOR

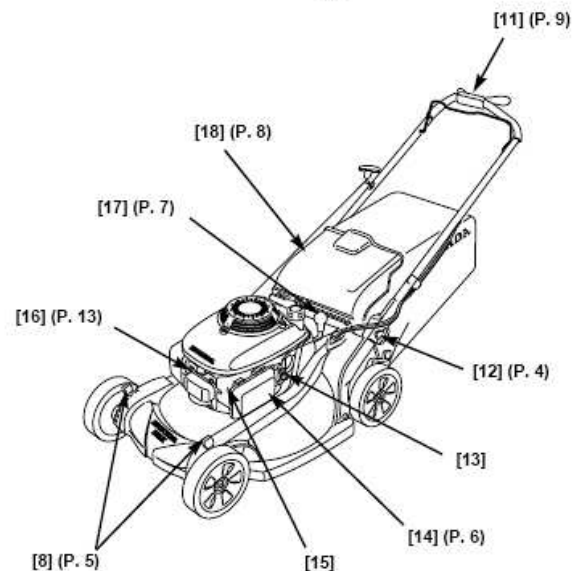
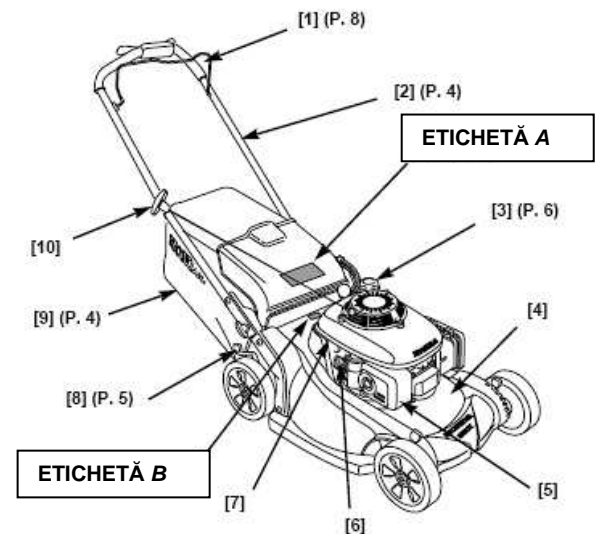

- Levierul controlului lamei
- Mâner
- Bușonul rezervorului de combustibil
- Carcasa cuțitului
- Țeava de eșapament
- Bușonul de alimentare cu ulei
- Seria motorului
- Leviere de reglare a înălțimii de tăiere (4)
- Sac de colectare a ierbii
- Mânerul starterului manual (la sfoară)
- Comandă Smart Drive
- Buton de reglare a mânerului (2)
- Robinet de combustibilului
- Filtru de aer
- Carburator
- Fișa bujiei
- Buton reglare direcția de evacuare iarbă
- Capac deflector descărcare iarbă

INSTALARE

DEZAMBALARE

Îndepărtați tot cartonul înfășurat în jurul mânerului.

INSTALAREA MANERULUI

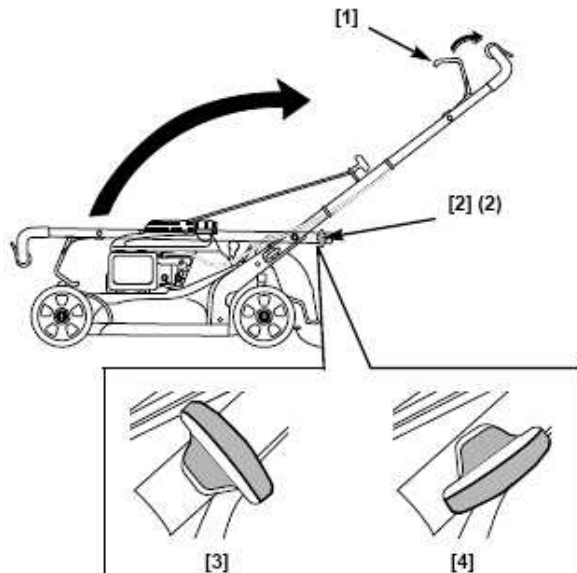

1. Rotiți butoanele de reglare a mânerului [2] la 90 de grade pentru a le aduce în poziția de deblocare [3].
2. Țineți levierul de control al lamei în sensul opus mânerului [1] și trageți mânerul în poziția de tuns iarba
3. Împingeți mânerul în sus sau în jos, astfel încât axele de centrare să se alinieze cu orificiile superioare, centrale sau inferioare ale cadrului de montare.
4. Rotiți butoanele de reglare a mânerului cu 90 de grade pentru a le aduce în poziția de blocare [4], iar axele vor intra automat în orificii și se vor bloca.

ASAMBLAREA SACULUI DE COLECTARE A IERBII

Introduceți cadrul sacului de colectare a ierbii [1] în sacul de colectare a ierbii [2] și instalați clemele din plastic [3] conform indicațiilor.

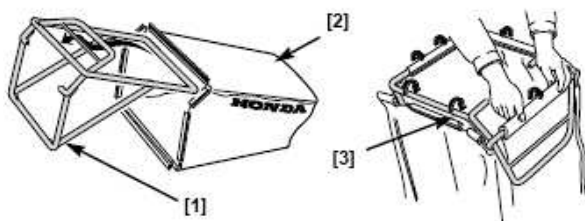

Ridicați deflectorul de descărcare [4] și instalați sacul de colectare a ierbii.

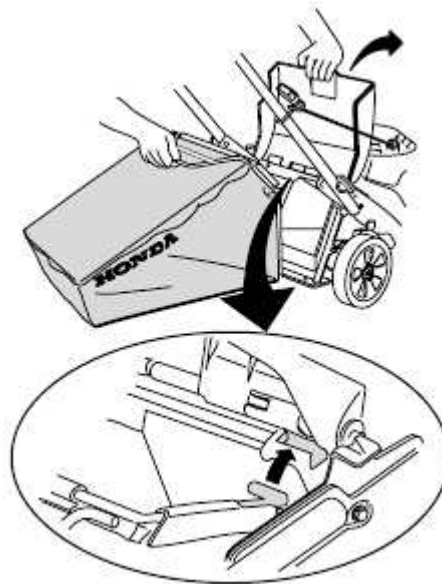

ULEIUL MOTORULUI

Mașina de tuns iarba este livrată FĂRĂ ULEI în motor. Adăugați o cantitate suficientă de ulei SAE 10W-30 API, categoria SJ sau mai bun, pentru a aduce nivelul uleiului între semnul limitei superioare [2] și cel al limitei inferioare [3] de pe joja [1], conform indicațiilor. Atenție: nu înșurubați joja atunci când verificați nivelul

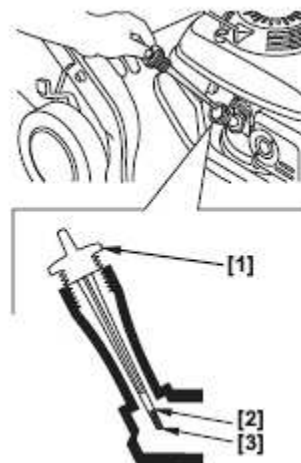

Nu umpleți excesiv.

Dacă motorul este umplut prea mult, uleiul în exces s-ar putea scurge în carcasa filtrului de aer și peste elementul filtrant.

COMBUSTIBIL

Consultați pagina 6.

ÎNAINTE DE UTILIZARE

Înainte de a folosi mașina de tuns iarba, toți utilizatorii trebuie să citească următoarele capitole:

- INSTRUCȚIUNILE DE SIGURANȚĂ (pagina 2)
- COMENZI (pagina 5)
- VERIFICĂRI ÎNAINTE DE UTILIZARE (pagina 5)
- UTILIZARE (pagina 8)
- PROGRAM DE ÎNTREȚINERE (pagina 11)

COMENZI

ROBINETUL PT. COMBUSTIBIL

Robinetul pt. combustibil [1] deschide și închide conexiunea dintre rezervor și carburator.

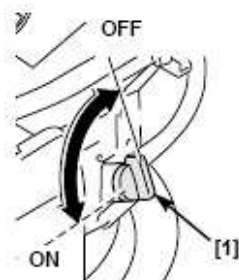

COMANDA SMART DRIVE

Controlul Smart Drive [1] poate fi reglat în sus sau în jos într-una dintre cele 5 poziții.

1. Glisați cursorul multi poziționare [2] spre stânga pentru a debloca comanda.
2. Deplasați controlul SMART DRIVE în sus sau în jos în poziția cea mai confortabilă.
3. Eliberați cursorul multi-poziționare pentru a permite blocarea acestuia.

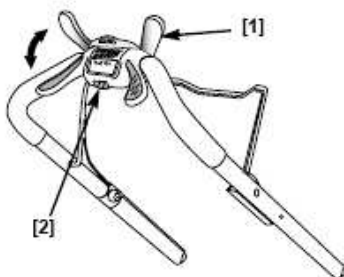

Nu reglați poziția controlului SMART DRIVE în timp ce lama de tuns este în mișcare.

REGLARE A ÎNĂLȚIMII DE TĂIERE

Există șase reglări ale înălțimii. Valorile înălțimilor sunt aproximative. Înălțimea efectivă va depinde de starea gazonului și ale terenului.

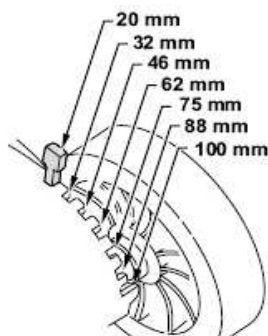

Există un levier [1] de reglare pentru fiecare roată.

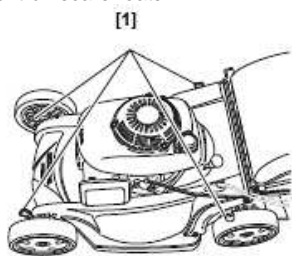

BUTON DE DIRECȚIONARE A EVACUĂRII

Butonul de dirijare a evacuării [1] reglează colectarea, mărunțirea și evacuarea prin spatele mașinii. Butonul are zece poziții de reglare.

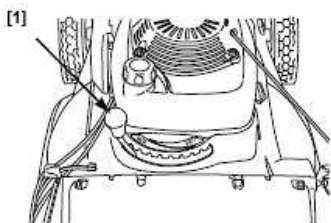

VERIFICĂRI ÎNAINTE DE UTILIZARE

CONTROLAȚI GAZONUL DUMNEAVOASTRĂ

Pentru siguranța dumneavoastră și a celor din jur, controlați mereu zona înainte de a tunde; eliminați toate obstacolele mobile și impuritățile solide din zonă

Obiecte

Orice obiect care ar putea fi lovit de lamă(e) și aruncat este un potențial pericol pentru dumneavoastră și pentru cei din jur. Căutați obiecte precum: pietre, bețe, oase, cioburi și sârme și îndepărtați-le din zona pe care tundeți iarba.

Persoane și animale domestice

Persoanele și animalele din apropierea zonei pe care tundeți iarba pot fi lovite de obiectele aruncate. Asigurați-vă că în zonă nu se află persoane și animale domestice, și, mai ales, copii. Siguranța lor este responsabilitatea dumneavoastră.

Gazonul

Controlați lungimea și starea ierbii, pentru a ști ce înălțime și viteză de tuns să folosiți.

Evitați să tundeți iarba udă. Aceasta nu doar vă va înfunda mașina de tuns și se va strânge în grămăjoare pe gazon, ci va cauza și o diminuare a tracțiunii, crescând riscul de alunecare.

VERIFICAȚI MAȘINA DE TUNS IARBA

Lame

1. Poziționați robinetul pt. combustibilului în poziția ÎNCHIS și deconectați fișa de la bujie (pagina 13).

2. Amplasați mașina pe teren orizontal astfel încât bușonul rezervorului de combustibilului să fie îndreptat în sus. Această poziție va preveni scurgeri de combustibil, infiltrațiile de ulei în filtrul de aer și dificultățile de pornire.

3. Controlați dacă lamele [2] sunt deteriorate, crăpate, uzate, foarte ruginite corodate; în acest caz înlocuiți-le

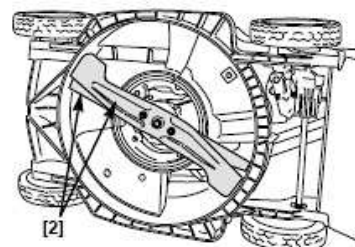
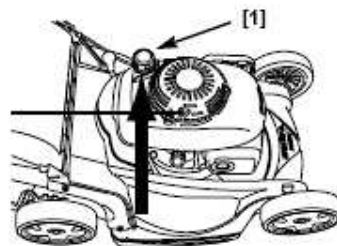

motor

sau

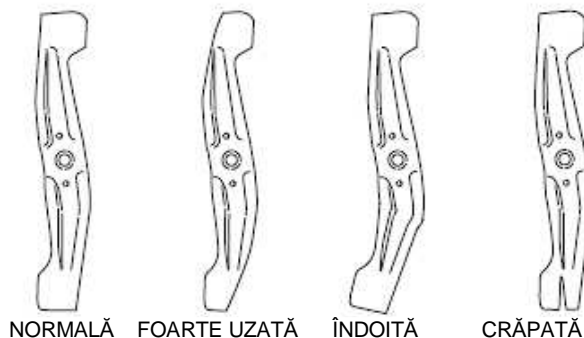

NORMALĂ FOARTE UZATĂ ÎNDOITĂ CRĂPATĂ

ATENȚIE !

O lamă uzată, crăpată sau deteriorată se poate sparge iar bucățile lamei deteriorate pot deveni proiectile periculoase. Obiectele proiectate pot cauza accidente grave. Controlați frecvent lama la intervale regulate și nu utilizați mașina de tăiat iarba cu o lamă uzată sau deteriorată.

O lamă tocită se poate reascuți, dar o lamă uzată, îndoită, crăpată sau foarte deteriorată trebuie înlocuită. O lamă uzată sau deteriorată se poate rupe, iar bucățile pot fi proiectate de mașina de tuns iarba.

Când o lamă trebuie să fie ascuțită sau înlocuită, duceți mașina de tuns la un service autorizat Honda. Sau, dacă aveți o cheie dinamometrică, puteți scoate și monta singuri lama(lamele).

Controlați dacă șuruburile lamei sunt bine strânse (pagina 14).

Nivelul de ulei al motorului

Controlați nivelul de ulei al motorului cu motorul oprit și cu mașina de tuns iarba pe o suprafață plană și orizontală.

Folosiți ulei pentru motoare în 4 timpi care satisface sau depășește cerințele API pentru clasificarea SJ sau una echivalentă. Verificați mereu clasificarea API pe eticheta de pe bidonul de ulei pentru a vă asigura că este SJ sau superioară: SL, SM,

Se recomandă uleiul cu clasa de vâscozitate SAE 10W-30 pentru uz general. Pot fi folosite alte vâscozități indicate în tabelul de mai jos când temperatura medie din zona dumneavoastră se încadrează în gama indicată.

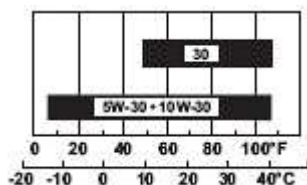

NOTA

- Dacă utilizați motorul cu un nivel scăzut de ulei sau cu sortiment nerecomandat puteți cauza daune motorului.
- Folosirea unui ulei nedetergent poate scurta durata de viață a motorului iar utilizarea unui ulei pentru 2 timpi poate deteriora motorul.

1. Deșurubați bușonul [1] din gâtul de alimentare cu ulei și ștergeți joja.
2. Introduceți joja în gâtul de alimentare fără a o înșuruba. Scoateți și controlați nivelul uleiului pe joja
3. Dacă nivelul uleiului este aproape de semnul de jos [3], adăugați uleiul recomandat astfel încât să aduceți nivelul până la semnul limitei de plin [2]. Nu umpleți mai mult.
4. Remontați bușonul [1] corect în gâtul de alimentare cu ulei.

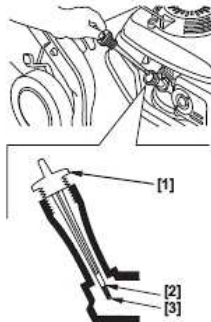

Combustibil

Acest motor este certificat pentru a funcționa cu benzină fără plumb cu o cifră octanică (COR) minim 91.

Alimentați cu combustibil într-o zonă bine ventilată înainte de a porni motorul. Dacă motorul a fost în funcțiune, lăsați-l să se răcească. Nu alimentați niciodată mașina de tuns iarba într-o încăpere unde vaporii benzinei pot în contact cu flăcără sau scântei.

Se poate folosi benzină normală fără plumb care conține nu mai mult de 10% etanol (E10) sau 5% metanol în volum. Metanolul trebuie să conțină cosolvenți și anticorozivi. Utilizarea de combustibil cu conținut de etanol sau metanol în procente mai mari decât cele indicate mai sus poate cauza probleme de pornire și/sau de funcționare. De asemenea poate deteriora părțile din metal, cauciuc și plastic ale sistemului de alimentare. Daunele motorului sau problemele de funcționare rezultate din utilizarea de combustibil cu procente de etanol sau metanol superioare celor indicate mai sus, nu sunt acoperite de garanție.

Dacă este prevăzută o frecvență redusă de utilizare, sau o utilizare periodică urmată de perioade lungi de neutilizare a mașinii, consultați secțiunea "combustibil" din capitoul "DEPOZITARE" (pagina 17), pentru ulterioare informații referitoare la alterarea combustibilului.

ATENȚIE !

Benzina este foarte inflamabilă și explozivă.

Contactul cu un combustibil poate cauza arsuri sau leziuni grave.

- Opriți motorul și stați la distanță de sursele de căldură, scântei și flăcări.
- Alimentați mașina doar într-un spațiu extern, deschis
- Curățați imediat benzina vărsată din greșeală.

Nu folosiți niciodată benzina veche sau cu impurități sau un amestec ulei/benzină. Evitați ca impuritățile sau apă să pătrundă în rezervorul de combustibil.

NOTA

Combustibilul poate deteriora vopseaua și plasticul. Fiți atenți să nu vărsați din greșeală combustibil atunci când umpleți rezervorul.

Daunele cauzate de combustibilul vărsat din greșeală nu sunt acoperite de garanție.

Îndepărtați bușonul rezervorului [1] și controlați nivelul combustibilului.

Umpleți rezervorul dacă nivelul combustibilului este scăzut. Fiți atenți la felul în care alimentați mașina pentru a evita să vărsați din greșeală combustibil.

Nu umpleți prea mult; nu trebuie să existe combustibil în gâtul de alimentare [2].

După ce ați alimentat, închideți bine bușonul rezervorului de combustibil. Mutați mașina de tăiat iarba cu cel puțin 3 metri de la sursa de combustibil și de la locul de alimentare înainte de a porni motorul.

Verificați filtrul de aer de aer

Îndepărtați capacul [1]. Controlați dacă filtrul de aer [2] este curat și în bune condiții. Un filtru de aer îmbăcsit reduce debitul de aer către carburator, reducând performanțele motorului. Consultați la pagina 14 instrucțiunile de întreținere a filtrului de aer.

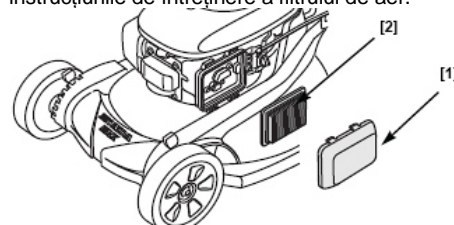

Ecraanul posterior de protecție

În timpul utilizării normale, ecranul posterior de protecție se poate deteriora și uza. Îndepărtați sacul colector de iarbă și ridicați deflectorul de descărcare [1] pentru a verifica dacă pe ecranul de protecție [2] apar tăieturi sau crăpături. În cazul în care ecranul posterior este foarte uzat, adresați-vă unui service autorizat Honda pentru înlocuire.

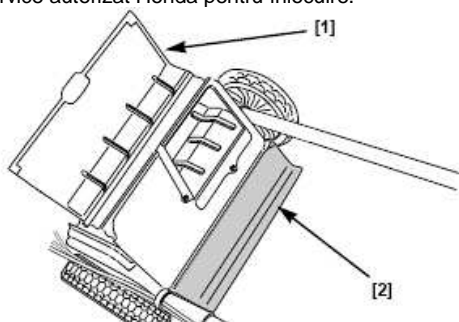

Reglarea înălțimii mânerului

Înălțimea mânerului poate fi reglată în poziția cea mai confortabilă pentru utilizare (pagina 4)

Sacul colector de iarbă

O mașină de tuns iarba funcționează ca un aspirator; suflă aerul prin sacul care reține iarba tăiată. Goliți mereu sacul colector înainte de a se umple complet. Funcția de colectare pierde din eficiență dacă sacul colector este plin peste 90%. De asemenea sacul colector este mai ușor de golit când nu este complet plin.

Verificare

În timpul utilizării normale, materialul sacului colector se poate deteriora și uza.

NOTA

Controlați dacă sacul de colectare a ierbii este rupt, găurit sau foarte deteriorat. Verificați dacă acesta trebuie înlocuit. Asigurați-vă că noul sac are specificațiile originale.

Dacă sacul de colectare a ierbii trebuie să fie înlocuit puteți să îl scoateți și să montați singuri unul nou (pagina 15).

Montare

1. Ridicați deflectorul de descărcare. [1] și folosiți mânerul sacului de colectare a ierbii [3] și agățați sacul colector [2] pe cadrul mașinii de tuns așa cum este ilustrat în figură.

2. Eliberați deflectorul de descărcare pentru a asigura fixarea sacului de colectare a ierbii.

Demontare

1. Ridicați deflectorul de descărcare, îndepărtați sacul de colectare a ierbii apucându-l de mâner.

2. Eliberați deflectorul de descărcare.

3. Când sacul de colectare a ierbii se află în afara deflectorului de descărcare, puteți să îl ridicați trecând prin deschizătura mânerului, sau să îl scoateți prin spatele mașinii de tuns iarba pe sub mâner.

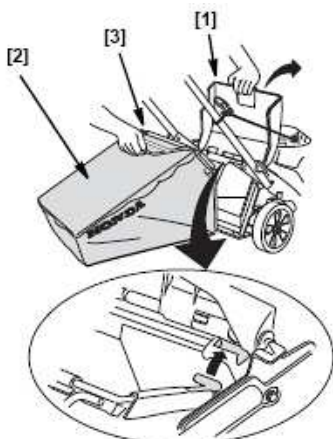

Înălțimea de tundere a ierbii

Verificați reglarea înălțimii de tundere, și asigurați-vă că toate cele patru leviere [1] sunt așezate la aceeași înălțime de tundere.

Pentru a regla înălțimea de tundere, trageți fiecare levier de reglare [1] spre roată, și mutați-l pe o altă creștătură.

Dacă nu sunteți siguri ce înălțime de tundere veți alege, începeți cu o reglare mai înaltă și controlați aspectul gazonului după ce ați tuns o bucată mică. Modificați înălțimea de tundere dacă este nevoie.

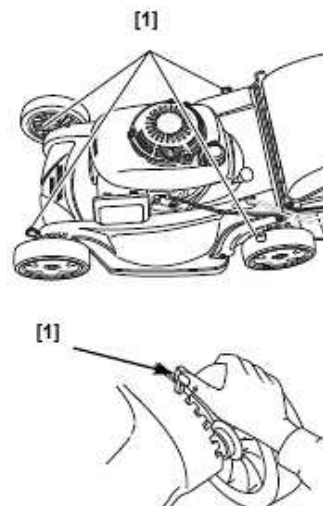

Reglarea direcției de evacuare

Poziționați butonul de reglare a direcției de evacuare [1] în una din cele zece poziții disponibile pentru a tunde gazonul așa cum doriți.

Pentru a regla de direcția de evacuare, împingeți butonul în jos și spre spatele mașinii de tuns iarba. Butonul reglează o clapetă glisantă [2] din poziția complet deschisă pentru colectare "BAG" în poziția complet închisă pentru tocare "MULCH" (vedeți pagina următoare).

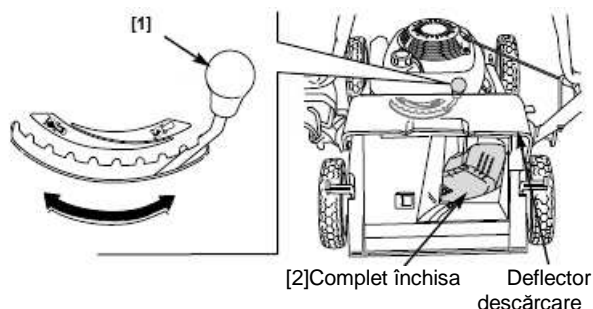

Dacă simțiți o rezistență puternică în timpul reglării butonului dintr-o poziție în alta, înseamnă că o cantitate prea mare de iarbă ar putea fi acumulată pe partea superioară a clapetei glisante.

Atunci când butonul de reglare a direcției de evacuare se află în poziția de închidere completă, este normal să se producă o acumulare parțială de iarbă în apropierea orificiului de evacuare. Pentru a îndepărta iarba, închideți deflectorul de descărcare, aduceți butonul de reglare în poziția de complet deschis („BAG”), porniți motorul și acționați de mai multe ori levierul de control al lamei.

Precauții de siguranță importante

Opriti totdeauna motorul și deconectați fișa bujiei înainte de a ridica deflectorul de descărcare pentru a controla sau pentru a curăța clapeta de reglare glisantă. În acest fel se va evita contactul cu lamele rotative și proiectarea de obiecte în zona de evacuare

Reglarea clapetei glisante

Clapeta glisantă [2] poate fi reglată astfel încât să obțineți diferite rezultate de tundere a ierbii. Dacă poziția optimă a clapetei nu este cunoscută, montați un sac de colectare a ierbii și începeți să tundeți cu butonul de direcționarea a evacuării [1] complet deplasat în poziția de colectare "BAG". Controlați aspectul gazonului. Dacă mutați butonul spre poziția de fărâmițare "MULCH", va fi deversată o cantitate mai mare de iarbă pe gazon. Reglați butonul de direcționare a evacuării pentru a obține rezultatul dorit.

COLECTARE SAU EVACUARE POSTERIOARĂ ȘI TOCARE UȘOARĂ

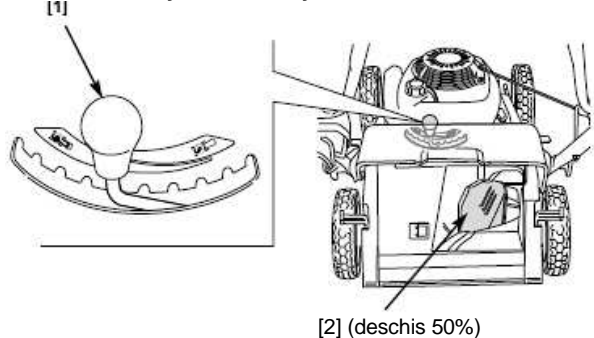

[2] (deschis 50%)

COLECTARE COMPLETĂ SAU EVACUARE POSTERIOARĂ

[1] (poziția de colectare "BAG")

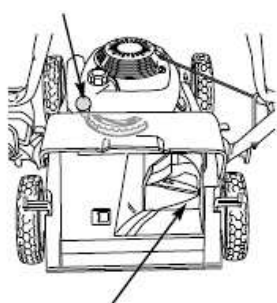

[2] (complet deschis)

TOCARE COMPLETĂ

[1] (poziția de fărâmițare "MULCH")

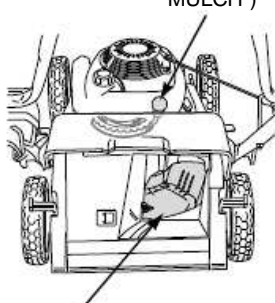

[2] (complet închis)

Evacuare posterioară

Pentru a evacua iarba tăiată în spatele mașinii de tuns iarba, îndepărtați sacul de colectare a ierbii și mutați butonul de direcționare a evacuării [1] în poziția de colectare "BAG".

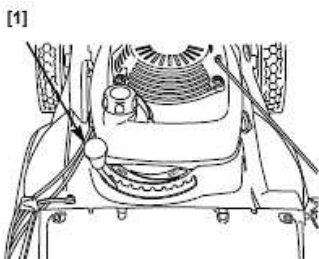

Mutând butonul complet spre stânga în poziția de colectare (BAG), se va obține evacuarea în spatele mașinii maximă. Mutând butonul spre dreapta în poziția de tocare (MULCH), o cantitate mai mică de iarbă va fi evacuată spre spatele mașinii.



SUNTEȚI PREGĂTIȚI PENTRU A TUNDE IARBA?

Purtați mereu haine de protecție. Utilizarea pantalonilor lungi și a ochelarilor de protecție pentru ochi scade riscul de accidentări cauzate de obiecte proiectate. Folosiți încălțăminte antiderapantă, care să vă protejeze picioarele, în special când tundeți terenuri în pantă sau pe terenuri cu denivelări.

UTILIZAREA MAȘINII

PRECAUȚII PENTRU UTILIZARE

Înainte de a folosi mașina pentru prima dată, vă rugăm să consultați cap. INSTRUCȚIUNILE DE SIGURANȚĂ (pagina 2) și cap. VERIFICĂRI ÎNAINTE DE UTILIZARE (pagina 5).

Chiar dacă ați folosit alte mașini de tuns iarba, familiarizați-vă cu funcționarea acestei mașini și încercați-o într-o zonă sigură până când vă perfecționați tehnica.

Pentru siguranța dumneavoastră, evitați să porniți și să folosiți motorul într-un spațiu închis, precum garajul. Gazele de evacuare al mașinii de tuns iarba conține monoxid de carbon, un gaz otrăvitor, care se poate concentra rapid într-un spațiu închis și poate cauza otrăvirea sau moartea.

PORNIREA MOTORULUI

1. Puneți robinetul combustibilului [1] în poziția DESCHIS (ON).

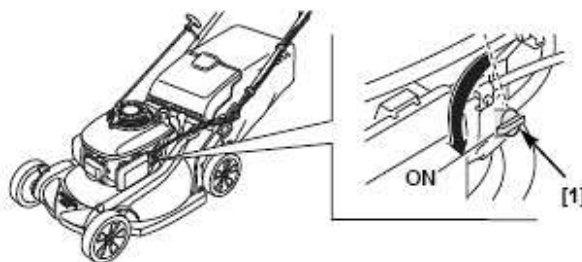

2. Trageți spre spate levierul de control al lamei și țineți-l lipit de mâner.

Levierul de control al lamei trebuie să fie lipit de mâner pentru a porni motorul.

Lama începe să se învârtă când levierul este apăsat înspre mâner și mânerul dispozitivului de pornire cu recul (la sfoară) tras.

3. Trageți ușor de mânerul starterului până întâmpinați o ușoară rezistență (agățare), apoi trageți cu putere.

Reduceți mânerul starterului manual în poziția inițială printr-o mișcare controlată.

Țineți mâinile și picioarele departe de mașina de tuns iarba atât în momentul pornirii, cât și pe toată durata utilizării acesteia.

Continuați să țineți levierul pentru controlul lamei spre mâner, întrucât în caz contrar motorul se va opri.

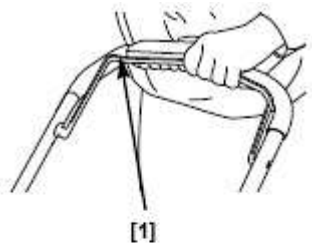

[1] și



este

când

Utilizare la altitudine

La altitudine ridicată, dozajul amestecului combustibil-aer preparat de carburator, va fi prea bogat. Performanțele motorului vor scădea iar consumul de combustibil va crește. Un amestec foarte bogat va depune pe bujie calamină și va produce dificultăți de pornire.

Prestațiile la altitudini ridicate pot fi îmbunătățite prin modificări specifice aduse carburatorului. Dacă folosiți mereu mașina de tuns iarba la cote mai mari de 1.500 metri, cereți unui service autorizat HIT POWER MOTOR să modifice carburatorul.

În ciuda modificării carburatorului, puterea motorului va suferi o diminuare cu circa 3,5% pentru fiecare 300 de metri de creștere a altitudinii. Efectul altitudinii asupra puterii va fi mai mare în cazul în care nu se modifică carburatorul.

NOTA

În cazul în care carburatorul a fost modificat pentru utilizarea la altitudini mari, amestecul aer-combustibil va fi prea sărac pentru o utilizare la altitudini mai mici. O utilizare a motorului cu carburatorul modificat sub 1.500 metri poate cauza o supra-încălzire a motorului și să provoace daune grave motorului. În timpul utilizării la altitudini mai joase, cereți-i unei unități service să aducă, carburatorul la setările originale ale fabricii.

UTILIZAREA COMENZILOR PENTRU A TUNDE IARBA

Comanda Smart Drive

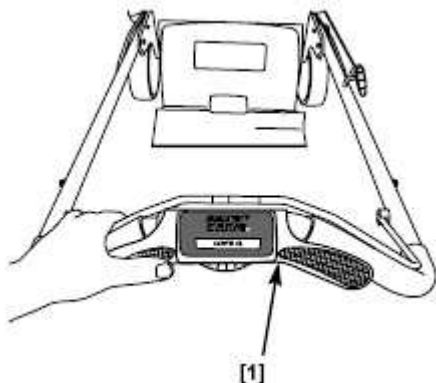

Reglarea poziției de control este descrisă la pagina 5. Când motorul funcționează și lamele se învârt, apăsați încet comanda Smart Drive [1] pentru a face mașina de tuns iarba să înainteze.

Viteza înaintării se va mări în momentul în care se va apăsa cu putere mai mare pe comanda Smart Drive. Reglați viteza de tuns iarba în funcție de terenul pe care doriți să îl tundeți.

Sensibilitatea comenzii de reglare a vitezei de înaintare variază în funcție de factori precum terenul, înălțimea ierbii, înclinația terenului și greutatea sacului de colectare. De exemplu, pentru a mări viteza de înaintare pe teren neted și orizontal este necesar să aplicați o forță foarte redusă pe comanda Smart Drive. Însă ar putea fi nevoie să aplicați o presiune mai mare pentru a atinge aceeași viteză pe terenuri în pantă, denivelate sau cu iarbă înaltă. Comanda Smart Drive este proiectată pentru a permite utilizatorului să mențină viteza de înaintare optimă constantă în condiții de tundere a ierbii și de teren variabile.

Eliberați comanda SMART DRIVE pentru a opri mișcarea mașinii de tuns iarba.

OPRIREA MOTORULUI

1. Eliberați levierul de control al lamei pentru a opri motorul și pentru a stopa rotirea lamei.

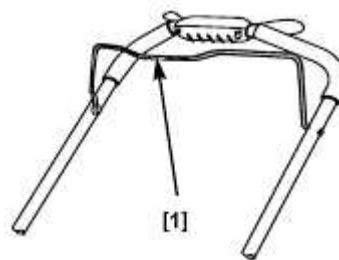

2. După oprirea motorului, puneți robinetul combustibilului [2] în poziția închis. (OFF)

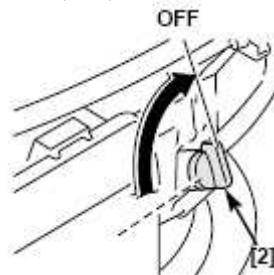

PENTRU A TUNDE ÎN SIGURANȚĂ

Pentru siguranța dumneavoastră, mențineți cele patru roți pe sol, și fiți atenți să evitați să vă pierdeți echilibrul sau controlul mașinii de tuns iarba. Mențineți mânerul bine strâns și înaintați încet, nu alergați niciodată, când folosiți mașina de tuns. Fiți foarte atenți când tundeți un teren cu denivelări sau dificil.

Dacă mașina se blochează în teren, nu loviți și nu împingeți cu piciorul mașina de tuns iarba. Folosiți mânerul pentru a controla mașina de tuns iarba.

ATENȚIE !

Lama este ascuțită și se învârtă cu turație mare. O lamă rotativă vă poate tăia grav și vă poate chiar amputa degetele de la mâini și picioare.

- Folosiți încălțăminte rezistentă care să vă protejeze.
- Țineți mâinile și picioarele la depărtare de mașina de tuns
- Opriți motorul înainte de a desfășura orice fel de reglare, control sau întreținere a mașinii.

Terenuri în pantă

Tundeți de-a lungul curbei de nivel constant, nu în sus și în jos. Nu tundeți terenuri foarte înclinate (peste 20°) și fiți foarte atenți când schimbați direcția pe un teren în pantă. Dacă tundeți un teren în pantă când iarba este umedă sau udă, puteți aluneca, cădea și pierde controlul mașinii de tuns.



Obstacole

Folosiți laterală mașinii de tuns iarba pentru a tăia în apropierea unor obstacole mari, cum sunt gardurile sau zidurile.

Eliberați comanda Smart Drive pentru a opri auto tractarea, pentru a tunde în jurul copacilor sau a altor obstacole. Împingeți mașina de tuns în jurul obstacolelor pentru a avea un control direcțional mai bun. Fiți atenți atunci când tundeți iarba în apropierea obstacolelor de pe gazon, ca pavajul, muchiile ascuțite etc. Evitați orice obiect care iese din gazon. Dacă lama lovește ceva, sau dacă mașina de tuns începe să vibreze, opriți imediat motorul și verificați pentru a constata eventualele deteriorări.

Lovirea obiectelor poate deteriora lama, îndoi arborele motor, și/sau rupe carcasa mașinii de tuns sau alte componente. O vibrație de obicei este simptomul unei probleme grave.

ATENȚIE !

O lamă uzată, crăpată sau deteriorată se poate rupe iar bucățile lamei deteriorate pot deveni proiectile periculoase. Obiectele proiectate pot cauza accidente grave. Verificați frecvent lama, la intervale regulate și nu folosiți mașina de tuns iarba cu o lamă uzată sau deteriorată.

Garanția nu acoperă părțile deteriorate de accidente sau coliziuni.

Pietriș și obiecte mobile

Pietriș, pietre mobile și diferite materiale pot fi adunate de mașina de tuns iarba și lansate la distanță de câțiva metri cu o forță suficientă pentru a cauza accidente grave și/sau deteriorarea obiectelor. Cel mai bun mod de a preveni potențiale accidente cauzate de obiecte proiectate este de a elibera levierul de comandă a lamei pentru a opri mișcarea de rotație înainte de a ajunge în zone cu pietriș, pietre mobile sau diverse materiale.

SFATURI PENTRU TĂIERE

Cum stabiliți momentul în care să efectuați tunderea

În general, gazonul trebuie tuns când depășește cu 1,2 – 2,5 cm înălțimea dorită.

Tocarea cere o tundere mai deasă decât dacă iarba se colectează în sac.

Pentru a obține cele mai bune rezultate poate fi nevoie să tundeți gazonul de două ori pe săptămână în timpul perioadei de creștere.

Înălțimea de tundere a ierbii



Suficient de lungă



Prea scurtă

Consultați o pepinieră, sau un centru de grădinărit din zonă, pentru recomandări privind înălțimea de tundere, suprafețele, tipurile de iarbă și condițiile de creștere din zona dumneavoastră.

Dacă veți observa de aproape, veți vedea că cea mai mare parte a ierbii are tulpină și frunze. Dacă tăiați complet frunzele deteriorați gazonul. Lăsați gazonul să își revină între tunderi. Mașina de tuns iarba va funcționa mai bine, iar gazonul va avea un aspect mai bun.

Dacă iarba a crescut prea înaltă, tăiați-o prima dată la cea mai mare înălțime de tundere a mașinii, apoi tundeți din nou, după 2 sau 3 zile la înălțimea dorită. Nu tăiați mai mult de o treime din înălțimea totală a ierbii într-o singură zi întrucât poate cauza formarea de pete maronii.

Funcționarea levierelor de reglare a înălțimii este ilustrată în capitolul *COMENZI* (pagina 5).

Lățimea de tundere

Pentru a obține un aspect uniform tundeți astfel încât să existe o suprapunere de câțiva centimetri între fiecare bandă (trecere). Dacă iarba este foarte înaltă și deasă, tundeți benzile mai înguste, cu o suprapunere mai mare între benzi.

Turația lamei

Lama trebuie să se rotească foarte repede pentru a tunde bine. Folosiți mereu poziția maximă a accelerației și mențineți motorul la turația maximă.

Dacă turația motorului tinde să scadă ar putea însemna că motorul este în suprasarcină întrucât lama trebuie să tunde prea multă iarba. Tundeți o bandă mai îngustă de iarba, sau reduceți viteza de înaintare, sau măriți înălțimea de tundere.

Ascuțirea lamei

O lamă ascuțită tunde foarte bine. O lamă neascuțită smulge iarba, lăsând vârfurile rupte care devin de culoare maro. Când lama dumneavoastră nu mai tunde bine, ascuțiți-o sau înlocuiți-o.

Iarbă uscată

Dacă terenul este foarte uscat când tundeți, veți ridica mult praf. Această operație va fi foarte neplăcută, iar praful va înfunda filtrul de aer a carburatorului.

Dacă praful este o problemă, udați gazonul cu o zi înainte de a tunde. Tundeți gazonul când iarba este uscată la atingere dar terenul este încă umed.

Iarbă udă

Când iarba este udă devine alunecoasă și vă poate face să vă pierdeți echilibrul. De asemenea, firele de iarbă tăiate când sunt ude vor înfunda mașina prin aderare și se vor forma cocoloașe pe gazon. Așteptați mereu ca iarba să se usuce înainte de a tunde.

Frunze căzute

Mașina de tuns iarba poate fi folosită pentru a aduna frunzele căzute. Dacă îndepărtați sacul de colectare a ierbii și o folosiți pentru a aduna cantități mari de frunze și nu pentru a tunde gazonul, reglați levierul pentru înălțimea de tăiere astfel încât la roțile din față ale mașinii de tuns să aveți una sau două

trepte de reglare mai sus față de roțile din spate. Pentru a începe, mutați butonul de direcționare a evacuării în poziția Nr.9 (nu în totalitate pe fărămișare completă). Această reglare va permite circulația frunzelor și tăierea lor în bucățele îndeajuns de mici pentru a trece prin orificiul oferit de clapeta glisantă și a fi adunate în sacul de colectare a ierbii. În funcție de dimensiunea, de tipul și de conținutul de apă al frunzelor, ar putea fi nevoie să deschideți clapeta glisantă pentru a permite o strângere mai bună.

Folosirea corectă a clapetei glisante va permite umplerea cât mai eficientă a sacului de colectare a ierbii și va limita numărul de goliri ale sacului.

Asigurați-vă că nu există obstacole, inclusiv pietre ascunse sub frunze. Dacă doriți să folosiți ca îngrășământ frunzele căzute pe gazon, nu lăsați ca acumulările să devină prea mari înainte de a începe colectarea.

Pentru a obține rezultate mai bune, începeți să tocați frunzele când iarba este încă vizibilă sub stratul de frunze. În spațiile unde frunzele acoperă complet gazonul, îndepărtați-le cu o greblă sau folosiți sacul de colectare a ierbii pentru a le aduna cu mașina de tuns.

Curățarea carcasei mașinii

Înainte de a curăța mașina de tuns, opriți motorul și puneți robinetul de combustibilului în poziția ÎNCHIS (OFF). După ce ați deconectat fișa bujiei, înclinați mașina de tuns astfel încât filtrul de aer să fie îndreptat în sus.

Curățați mașina cu un băț sau mătură, nu cu mâinile.

Scheme de tundere a ierbii

Mașina dumneavoastră de tuns iarba va avea eficiența maximă dacă urmați pe cât posibil următoarele scheme de tundere. Construcția mașinii de tuns, și sensului de rotire a lamei, fac ca următoarele scheme de tundere să dea cele mai bune rezultate.

Tundere cu tocarea

Urmați o schemă de tundere sens anti-orar când butonul de direcționare a evacuării se află în poziția de tocarea "MULCH". gazonul are o formă neregulată, sau prezintă multe obstacole, împărțiți-l în secțiuni în care se poate aplica schema de tundere în anti orar.

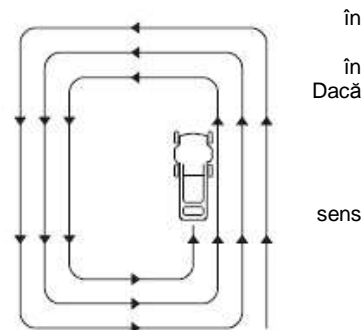

Schema de tundere cu tocarea

Tunderea cu colectare

Urmați o schemă de tundere în sens orar. Această schemă oferă cea mai bună performanță de colectare și direcționare a evacuării întrucât pierde o cantitate mică de iarbă tăiată pe gazon.

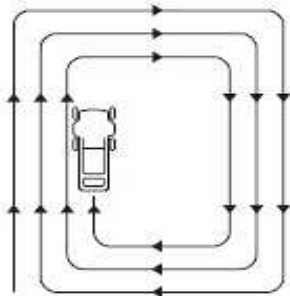

Schema de tundere cu colectare

Tunderea gazonului cu evacuare în spatele mașinii

Scoateți sacul și închideți deflectorul de descărcare. Reglați butonul de direcționare a evacuării în poziția dorită și începeți să tundeți urmând o schemă în sens orar. Dacă gazonul are o formă neregulată, sau prezintă multe obstacole, împărțiți-l în secțiuni.

ÎNȚREȚINERE

IMPORTANTA ÎNȚREȚINERII

O întreținere corectă este esențială pentru o funcționare sigură, economică și fără probleme. Ajută și la scăderea poluării atmosferice.

Pentru a vă ajuta să aveți grijă în mod corect de mașina dumneavoastră de tuns, paginile următoare includ un program de întreținere, proceduri periodice de control și proceduri simple de întreținere care cer utilizarea anumitor scule manuale simple.

Alte proceduri de întreținere mai grele este mai bine să fie realizate de profesioniști și în mod normal se efectuează la un service autorizat HIT POWER MOTOR.

Programul de întreținere se aplică în cazul utilizării normale. Dacă folosiți mașina de tuns iarbă în condiții speciale, consultați un service autorizat pentru sfaturi specifice cazului dumneavoastră.

Unitatea service autorizată cunoaște cel mai bine mașina dumneavoastră de tuns iarbă și are toate sculele speciale pentru întreținerea și repararea ei.

Pentru a asigura o maximă calitate și siguranță, folosiți numai piese și consumabile noi originale Honda.

ATENȚIE !

O întreținere incorectă, sau nerezolvarea unei probleme înainte de utilizare, poate provoca o funcționare defectoasă din cauza căreia vă puteți răni grav sau muri. Urmați mereu recomandările și programul de verificare și întreținere din acest manual al utilizatorului.

Siguranța în timpul întreținerii

Urmează câteva din cele mai importante măsuri de siguranță. Însă nu vă putem avertiza de toate riscurile posibile ce s-ar putea ivi în timpul executării întreținerii. Doar dumneavoastră puteți decide dacă puteți efectua în siguranță o anumită operație de întreținere sau nu.

ATENȚIE !

Nerespectând instrucțiunile și măsurile de întreținere puteți risca să fiți răniți sau chiar uciși. Urmați mereu procedurile și măsurile de siguranță din acest manual al utilizatorului.

Măsuri de siguranță

• Asigurați-vă că motorul este oprit înainte de a începe orice operațiune de întreținere sau reparație. Acest lucru va elimina diferitele riscuri potențiale:

– Otrăvirea cu monoxid de carbon de la gazele de evacuare ale motorului. Asigurați-vă că există o ventilație adecvată de fiecare dată când porniți motorul.

– Arsuri cauzate de componentele fierbinți. Lăsați motorul și instalația de eșapament să se răcească înainte de a le atinge.

– Răniri provocate de părți în mișcare. Nu acționați motorul decât dacă este precizat în instrucțiuni.

- Citiți instrucțiunile înainte de a începe, și asigurați-vă că aveți sculele și abilitățile necesare.
- Pentru a reduce pericolul de incendiu sau de explozie, fiți atenți când lucrați în apropierea benzinei. Folosiți doar solvenți neinflamabili, nu benzină, pentru a curăța componentele. Țineți țigările, scânteele și flăcările la distanță de toate componentele care intră în contact cu combustibilul.

PROGRAM DE ÎNȚREȚINERE

Interval	Operația
Înainte fiecărei utilizări	Controlați starea lamei de tăiere (pagina 5) Controlați strângerea șurubului lamei (pagina 14) Controlați ecranul posterior de protecție (pagina 7) Controlați sacul de colectare a ierbii (pagina 15) Controlați uleiul motorului (pagina 6) Controlați filtrul de aer (pagina 6) Verificați funcționarea frânei volantei (pagina 15)
Prima lună sau primele 5 ore	Schimbați uleiul motorului (pagina 12)
Primele 25 de ore	Curățați - înlocuiți filtrul de aer ¹ (pagina 12) Reglați cablul Smart Drive (pagina 13)
La fiecare 50 de ore	Schimbați uleiul motorului (pagina 12) ¹ Curățați - înlocuiți filtrul de aer ¹ (pagina 12) Reglați cablul Smart Drive (pagina 13)
La fiecare 100 de ore	Schimbați uleiul motorului (pagina 12) ¹ Curățați - înlocuiți filtrul de aer ¹ (pagina 12) Curățați - reglați bujia (pagina 13) Curățați sita anti scântee (pagina 15) Lubrificați pinioanele angrenajului ^{1,2} Verificați plăcuța frânei volantei (pagina 15) Reglați cablul Smart Drive (pagina 13)
La fiecare 150 de ore	Schimbați uleiul motorului (pagina 12) Curățați - înlocuiți filtrul de aer ¹ (pagina 12) Schimbați bujia (pagina 13) Reglați cablul Smart Drive (pagina 13) Reglați jocul la culbutoare ² Curățați rezervorul de combustibil și filtrul ²
La fiecare doi ani	Verificați și înlocuiți tubul combustibilului dacă este necesar ²
După fiecare 250 ore	Curățați camera de ardere ²

1. Executați procedurile de întreținere mai des atunci când folosiți mașinal în zone cu mult praf.

2. Aceste operații trebuie efectuate de un service autorizat HIT POWER MOTOR, în cazul în care nu aveți sculele adecvate și cunoștințe de mecanică. Consultați manualul Honda pentru procedurile de întreținere.

Nerespectarea programului de întreținere ar putea cauza defecțiuni neacoperite de garanție.

ÎNȚREȚINEREA MOTORULUI

Schimbarea uleiului motorului

Scurgeți uleiul vechi cu motorul cald. Când este cald uleiul se scurge repede și în totalitate.

1. Puneți robinetul de combustibilului în poziția ÎNCHIS (OFF). Acest lucru reduce posibilitatea scurgerilor de combustibil (pagina 5).

2. Curățați zona filtrului de ulei, apoi îndepărtați bușonul tubului de alimentare/joja cu ulei.

3. Așezați un recipient adecvat (tavă) alături de mașina de tuns iarba pentru a colecta uleiul folosit, apoi înclinați mașina pe partea dreaptă. Uleiul uzat se va scurge prin tubul de umplere. Permiteți uleiului să se scurgă complet.

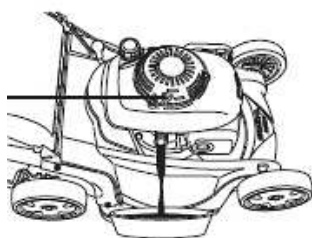

Vă rugăm să vă debarasați de uleiul uzat și de bidoane într-o modalitate compatibilă cu legislația privind protecția mediului.

Vă sugerăm să duceți uleiul într-un recipient sigilat la un centru de reciclare din zonă sau la o stație de benzină care să îl recicleze apoi. Nu aruncați uleiul folosit la gunoi, nu îl vărsați în pământ sau în canalizare.

4. Umpleți cu uleiul recomandat. Nu îl umpleți prea mult. Măsurați nivelul uleiului așa cum se indică în continuare.

5. După ce ați schimbat uleiul motorului și înainte de a porni motorul, controlați nivelul uleiului menținând mașina de tuns iarba pe o suprafață plană și orizontală

a. Îndepărtați bușonul tubului de alimentare cu ulei [1].

b. Ștergeți joja.

c. Introduceți și scoateți joja [1] fără să o înșurubați în tubul de alimentare. Controlați nivelul uleiului pe tija jojei.

d. Dacă nivelul uleiului este sub semnul de jos [3], adăugați ulei astfel încât să aduceți nivelul până la semnul de sus [2] pe tija jojei. Nu umpleți prea mult. Dacă motorul este umplut cu prea mult ulei cantitatea în exces se poate transfera în cutia filtrului de aer și pe componentele filtrului de aer.

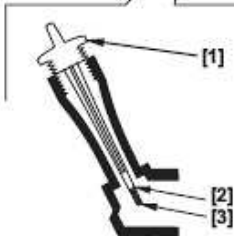
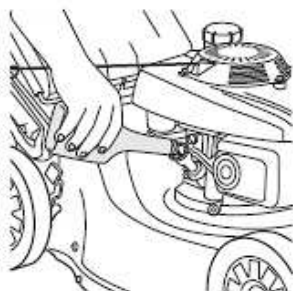

NOTA

Folosirea motorului cu un nivel scăzut al uleiului poate cauza defectarea motorului.

e. Apoi înșurubați corect bușonul-jojă în tubul de alimentare cu ulei

Întreținerea filtrului de aer

Un filtru de aer murdar-îmbâcsit limitează accesul aerului în carburator, producând îmbogățirea amestecului și reducând performanțele motorului. Dacă se folosește mașina de tuns iarba în zone cu mult praf, curățați filtrul mai des decât este indicat în PROGRAMUL DE ÎNȚREȚINERE (pagina 11).

NOTA

Neutilizarea filtrelor de aer sau utilizarea filtrelor deteriorate permite impurităților să intre în motor, provocându-i o uzură rapidă. Acest tip de daune nu este acoperit de garanție.

1. Apăsăți clemele de pe capacul filtrului [1], și îndepărtați capacul.

2. Scoateți filtrul locașului său [3]

3. Controlați dacă este deteriorat, înlocuiți-l.

4. Curățați filtrul bătându-l ușor de

mai multe ori pe o suprafață dură pentru a îndepărta praful, sau suflându-l cu aer comprimat (nu mai mult de 207 kPa). Nu periați filtrul, deoarece în acest fel impuritățile se blochează în porii hârtiei filtrante.

5. Curățați impuritățile din interiorul locașului filtrului, folosind o cârpă umedă. Fiți atenți să nu introduceți impurități în traseul de aer care duce la carburator.

6. Remontați filtrul și capacul.

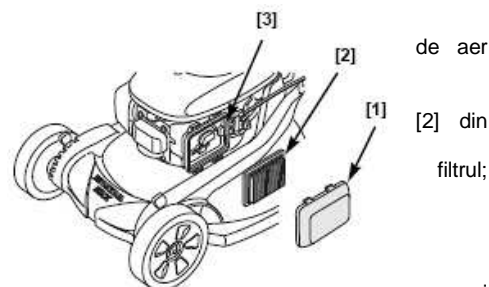

Întreținerea bujiilor

Bujii recomandate: NGK - BPR5ES

NOTA

Bujiile de alt tip pot cauza daune motorului.

Pentru o bună funcționare, bujia [1] trebuie să aibă distanța corectă între electrozi și trebuie să fie lipsită de depuneri.

1. Îndepărtați fișa bujiei [2] și îndepărtați impuritățile acumulate în zona bujiei.

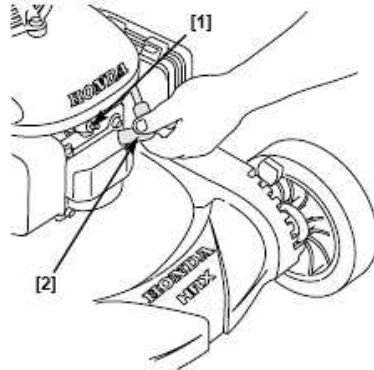

2. Demontați bujia [1] folosind o cheie pentru bujii adecvată [3].

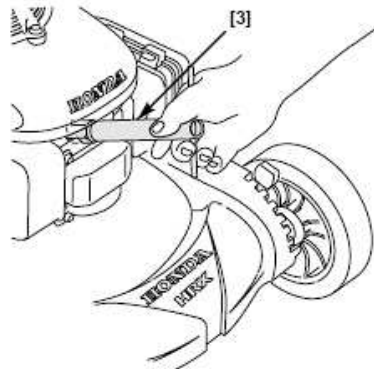

3. Controlați bujia. Înlocuiți-o dacă are electrozii uzați, sau dacă izolatorul este fisurat sau ciobit.

4. Măsurați distanța între electrozii bujiei cu o lăcă de grosime. Distanța trebuie să fie de 0,7 ~ 0,8 mm. Reglați distanța dacă este nevoie, îndoiți atent electrodul lateral.

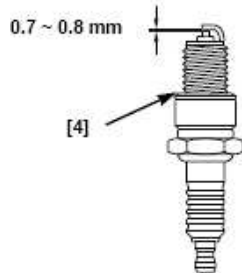

5. Remontați atent bujia, cu mâna, fiind atenți să o angajați corect în filetul din chiulasă

6. După ce bujia a fost reintrodusă în locașul său, strângeți cu o cheie pentru bujii pentru a comprima șaiba. Dacă remontați o bujie veche, strângeți apoi de la 1/8 până la 1/4 de rotație după ce bujia a fost înșurubată cu mâna complet în locaș. Dacă montați o bujie nouă, strângeți cu 1/2 rotație după ce bujia a fost înșurubată cu mâna complet în locaș, pentru a comprima șaiba [4].

NOTA

O bujie insuficient strânsă se poate supraîncălzi și deteriora motorul.

Dacă strângeți excesiv bujia puteți deteriora filetul din chiulasă.

7. Remontați fișa bujiei pe aceasta.

REGLAREA CABLURILOR DE COMANDĂ

Cablu Smart Drive

Executați această operație cu roțile sprijinite pe o suprafață plană și orizontală

1. Slăbiți piulița de blocare [1] de pe cablul de ambreiaj Smart Drive.
2. Porniți motorul.
3. Fără a apăsa maneta Smart Drive, rotiți manșonul hexagonal de reglare al cablului de ambreiaj [2] în direcția de mișcare (MOVE) până când mașina începe să se miște înainte.
4. Rotiți dispozitivul de reglare al cablului de ambreiaj cu 1 ~ 2 rotații în sensul STOP
5. Strângeți piulița de blocare de pe cablului de ambreiaj.
6. Controlați funcționarea sistemului Smart Drive.

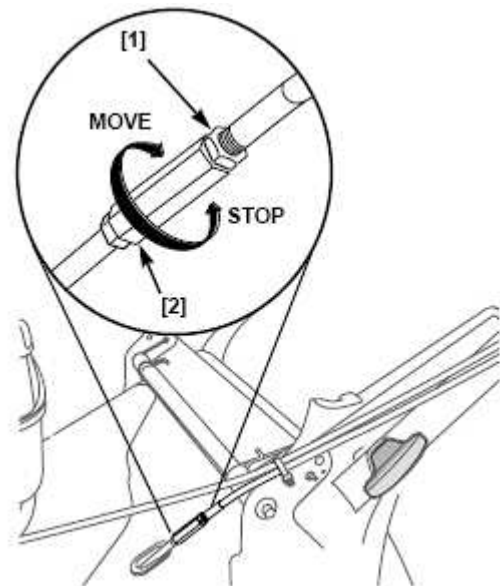

DEMONTAREA ȘI REMONTAREA LAMEI

Dacă demontați lama pentru a o ascuți sau înlocui, veți avea nevoie de o cheie dinamometrică pentru remontare. Folosiți mănuși de protecție groase pentru a vă proteja mâinile.

ASCUȚIREA LAMEI: Pentru a evita slăbirea lamei, sau cauzarea unui dezechilibru sau o tundere proastă a ierbii, lama ar trebui ascuțită de personal instruit dintr-un service autorizat HIT POWER MOTOR.

ÎNLOCUIREA LAMEI: folosiți lame de schimb originale Honda .

Demontarea lamei

1. Puneți robinetul de alimentare cu combustibil în poziția OFF și deconectați fișa bujiei
2. Înclinați mașina de tuns iarba pe partea dreaptă astfel încât capacul de alimentare a combustibilului să fie îndreptat în sus. Acest lucru împiedică pierderile de combustibil, infiltrațiile de ulei de motor în filtrul de aer care poate cauza dificultăți la pornire.
3. Folosiți o cheie tubulară de 14 mm și demontați cele 2 șuruburi ale lamei [1] și șaibele speciale [2] din flanșa suport [5]. Folosiți un calup din lemn pentru a împiedica rotirea lamei(lor) în momentul demontării șuruburilor.

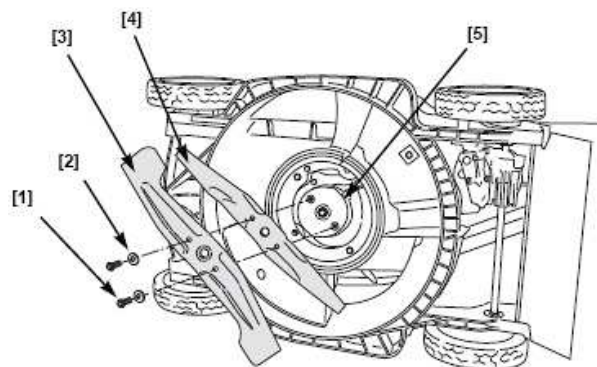

4. Îndepărtați lama superioară [4] și lama inferioară [3].

Montarea lamei

ATENȚIE !

Folosirea mașinii de tuns iarba cu o singură lamă provoacă așezarea greșită a lamei, care s-ar putea desprinde cu riscul unor leziuni grave sau chiar cu moartea.

Folosiți obligatoriu, mereu ambele lame, ca set.

1. Curățați impuritățile și iarba acumulată în carcasa lamelor.
2. Montați lama(lamele) [3] [4] folosind cele două șuruburi [1] și șaibele speciale [2] conform indicațiilor.

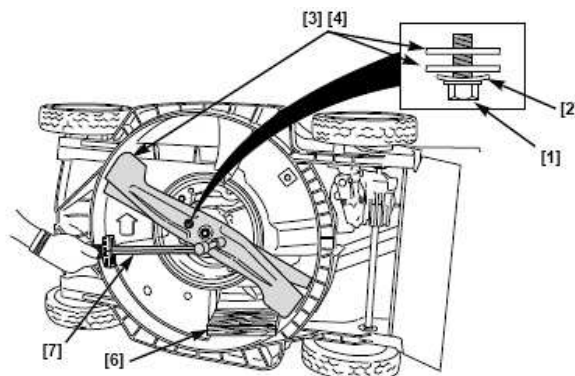

Asigurați-vă că montați șaibele speciale cu fața concavă spre lamă(e) și latura convexă spre capul șuruburilor.

Șuruburile lamelor sunt special proiectate pentru această utilizare și nu trebuie înlocuite cu altele.

3. Strângeți șuruburile lamelor cu o cheie dinamometrică [7]. Folosiți un calup din lemn [6] pentru a împiedica rotirea lamei(lamelor).

Momentul(cuplul) de strângere a șurubului: 49 ~ 59 Nm

Dacă nu aveți o cheie dinamometrică, șuruburile lamei trebuie strânse de un service autorizat HIT POWER MOTOR înainte de a folosi mașina de tuns iarba.

Dacă șuruburile lamei sunt strânse prea tare, ar putea să se rupă. Dacă șuruburile lamei nu sunt strânse suficient, s-ar putea slăbi sau ar putea ieși. În ambele cazuri, s-ar putea ca lama(lamele) să fie proiectate în timp ce folosiți mașina de tuns iarba.

CURĂȚAREA ȘI ÎNLOCUIREA SACULUI DE COLECTARE A IERBII

Curățarea sacului de colectare a ierbii

Spălați sacul cu un furtun cu apă pentru udat și lăsați-l să se usuce complet înainte de a-l folosi; un sac ud se înfundă repede.

Înlocuirea sacului de colectare a ierbii

Înlocuiți un sac uzat sau deteriorat cu un sac de schimb original Honda sau echivalentul său.

Îndepărtarea sacului

1. Desfaceți marginile din plastic [1] ale sacului [2] de pe cadru [3].
2. Îndepărtați sacul [2] de pe cadru

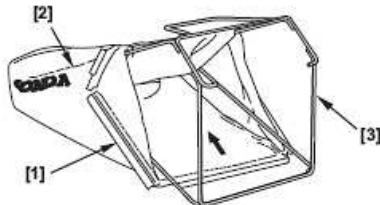

Montarea sacului

1. Introduceți cadrul sacului [3] în sac [2], așa cum este indicat în figură.
2. Prindeți marginile din plastic [1] ale sacului [2] pe cadru.

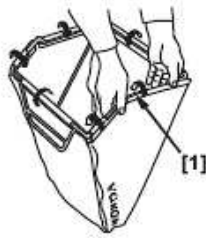

VERIFICAREA FUNCȚIONĂRII LEVIERULUI DE CONTROL AL LAMEI (funcționarea frânei volante)

Porniți motorul afară. Eliberați levierul de control al lamei. Motorul ar trebui să se oprească rapid. În caz contrar, duceți mașina de tuns iarba la un service autorizat pentru a o repara.

Întreținerea sitei anti scânteie

Întreținerea sitei anti scânteie trebuie executată la fiecare 100 de ore de funcționare pentru a menține intactă funcționalitatea acestuia.

1. Lăsați motorul să se răcească, deșurubați cele trei șuruburi [1] de fixare a apărătoarei tobei de eșapament [2], folosind o cheie hexagonală de 10 mm.
2. Îndepărtați apărătoarea tobei de eșapament [2].
3. Deșurubați șurubul [4].
4. Extrageți sita anti scânteie [3] din toba de eșapament [5].
5. Controlați să nu existe depuneri de calamină sau alte reziduuri pe acesta [3] și în toba. Eliminați eventualele depuneri sau alte reziduuri. Fiți atenți să nu deteriorați sita anti scânteie
6. Remontați sita anti scânteie în toba de eșapament.
7. Remontați componentele tobei pe motor și fixați bine cele trei șuruburi.

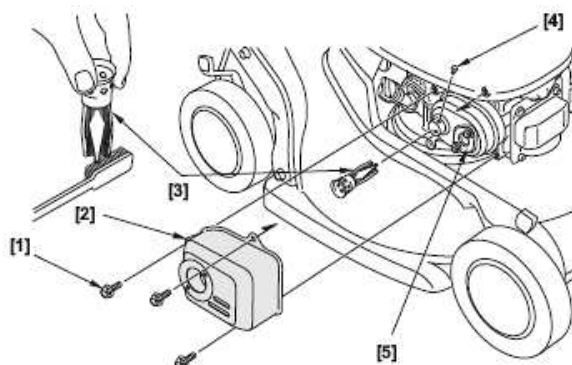

TRANSPORT

Înainte de încărcare

Dacă motorul a fost în funcțiune lăsați-l să se răcească timp de cel puțin 15 minute înainte de a încărca mașina de tuns în vehiculul de transport. Un motor și o instalație caldă de eșapament vă pot arde și pot arde anumite materiale.

Așezați valva combustibilului în poziția ÎNCHIS (OFF) pentru a reduce eventualitatea de a înfunda carburatorul și pierderile combustibilului.

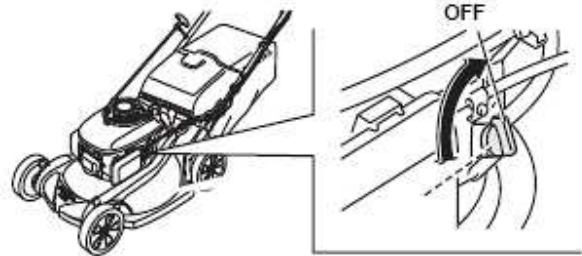

Plierea mânerului

1. Demontați sacul de colectare a ierbii, dacă este instalat. Puteți să îl așezați deasupra motorului, cu deschiderea sacului îndreptată în față.

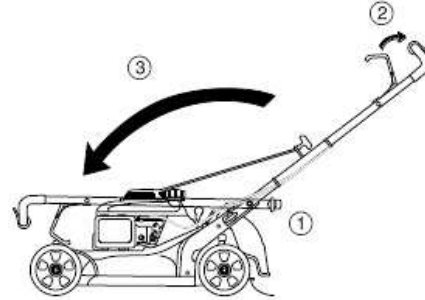

2. Deblocați butoanele de reglare a mânerului [1].

3. Trageți și țineți levierul de control al lamei [2] lipit de mâner

4. Îndoiiți mânerul [3] în față. În momentul în care îndoiiți mânerul, fiți atenți să nu înfășurați sau să ciupiți cablurile de comandă.

Când desfaceți mânerul, asigurați-vă că blocați butoanele de blocare a mânerului în poziția de tuns iarba.

Încărcare și descărcare

Se poziționează mașina de tuns iarba așa încât toate cele patru roți să fie așezate pe platforma vehiculului de transport. Se imobilizează mașina de tuns iarba cu niște sfori sau curele, și se blochează roțile. Se țin sforile sau curelele la distanță de comenzile mașinii, de pârghiile de reglare, de cabluri și de carburator.

NOTĂ

Pentru a nu risca să pierdem controlul sau să aducem daune mașinii de tuns iarba, a nu se folosi instalația de propulsie autonomă pentru a urca sau coborî dintr-o rampă de încărcare.

Pentru a nu risca să defectăm instalația de propulsie autonomă, a nu se cupla ambreiajul când mașina de tuns iarba se mișcă înapoi.

1. Se poziționează robinetul de combustibilului pe poziția închis (OFF).
2. Se folosește o rampă de încărcare corespunzătoare. Se reglează rampa de încărcare așa încât să fie înclinată la un unghi mai mic de 15°. Dacă nu aveți o rampă de încărcare, două persoane pot ridica și coborî mașina de tuns iarba din vehiculul de transport, ținând mașina de tuns iarba în poziție orizontală.

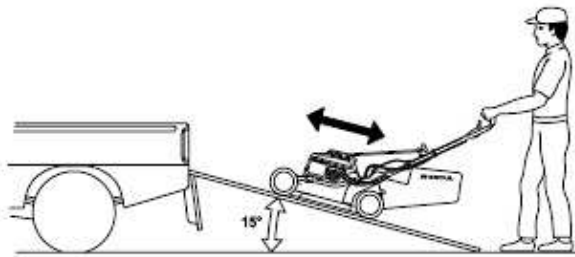

Depozitarea

O depozitare corectă este esențială pentru a menține mașina de tuns iarba în bune condiții și pentru a îi păstra aspectul plăcut. Următoarea procedură vă va ajuta să protejați mașina de tuns iarba de rugină și de coroziune și va facilita pornirea motorului când veți folosi din nou mașina de tuns iarba.

Spălarea

1. Spălați mașina de tuns iarba cu jet de apă după fiecare utilizare, insistați pe partea de dedesubt a acesteia (carcasa lamelor)

Motorul

Motorul se spală manual, având grijă ca să nu intre apă în filtrul de aer sau în tobă.

NOTĂ

Folosirea unui furtun sau a unor echipamente de spălare cu presiune pot permite intrarea apei în filtrul de aer. Apa din filtrul de aer va îmbiba filtrele și poate fi aspirată în carburator sau în cilindrul motorului, cauzând daune. Contactul apei cu un motor cald poate pricinui daune. Dacă motorul a fost în funcțiune, se lasă să se răcească timp de cel puțin jumătate de oră înainte de spălare.

Partea de jos a mașinii de tuns iarba

Dacă pentru curățarea mașinii de tuns iarba folosiți un furtun de grădină sau echipamente de spălare cu o anumită presiune, a nu se uda comenzile și cablurile, sau filtrul de aer al motorului și evitați pătrunderea apei în tobă.

Înainte de spălarea părților inferioare ale mașinii de tuns iarba, asigurați-vă că robinetul de combustibil este în poziția închis (OFF). Se înclină mașina de tuns iarba pe partea dreaptă așa încât bușonul rezervorului de combustibil să fie îndreptat în sus. Această acțiune va ajuta la prevenirea pierderilor de combustibil și a dificultății de pornire datorate înecării carburatorului. A se folosi mănuși rezistente pentru protejarea mâinilor în caz de contact cu lame.

Sacul de colectare a ierbii

Se scoate sacul din mașina de tuns iarba și se spală cu un furtun sau cu echipamente de spălare cu presiune. Se lasă sacul să se usuce complet înainte de a-l depozita

2. După ce mașina de tuns iarba a fost spălată, se usucă ștergând toate suprafețele accesibile.

3. Se reează mașina de tuns iarba în poziție orizontală, se pornește motorul în aer liber, și se lasă pornit până când atinge temperatura normală, pentru evaporarea eventualelor picături de apă rămase pe motor.

4. Se oprește motorul și se lasă să se răcească.

5. După ce mașina de tuns iarba este curată și uscată, se rețușează eventualele desprinderi de vopsea și se dă cu puțin ulei pe părțile expuse ruginirii (lamele de tăiere).

Combustibil

NOTĂ

În funcție de zona geografică în care este utilizată, tipurile de combustibili utilizați se pot altera sau oxida mai rapid. Alterarea și oxidarea combustibilului poate apărea chiar și în doar 30 de zile, cauzând probleme în carburator sau în circuitele de alimentare. Se recomandă să solicitați sprijinul unui service autorizat în vederea obținerii de informații corecte despre modalitățile de conservare a mașinii.

Combustibilul se oxidează și se alterează atunci când este depozitat. Benzina alterată produce dificultăți de pornire și lasă reziduuri aderente care înfundă instalația de alimentare. Dacă benzina mașinii dumneavoastră de tuns iarba se alterează pe parcursul depozitării, ar putea fi cazul ca să înlocuiți sau să reparați carburatorul sau alte componente ale instalației de alimentare.

Perioada de timp în care benzina poate fi lăsată în rezervorul combustibilului și în carburator fără ca această să cauzeze probleme de funcționare va depinde de factori cum ar fi compoziția benzinei, temperatura de depozitare, și dacă rezervorul combustibilului este umplut parțial sau total. Aerul prezent într-un rezervor de combustibil parțial umplut favorizează alterarea combustibilului. Temperaturile de depozitare foarte ridicate accelerează alterarea combustibilului. Problemele legate de alterarea combustibilului pot apărea în câteva luni, sau chiar mai puțin, dacă benzina nu era de producție recentă atunci când a fost umplut rezervorul.

Pentru evitarea problemelor legate de combustibil:

1. A se adăuga un stabilizator pentru benzină conform instrucțiunilor constructorului.

La adăugarea unui stabilizator pentru combustibil, se umple rezervorul combustibilului cu benzină de producție recentă. Dacă rezervorul este umplut doar parțial, aerul din rezervor va favoriza alterarea combustibilului pe parcursul depozitării.

2. După ce ați adăugat un stabilizator, porniți motorul și lăsați-l pornit afară timp de 10 minute, pentru a vă asigura că benzina adăugată a înlocuit-o pe cea netratată în circuitul de alimentare cu combustibilului al mașinii.

3. Rotiți robinetul combustibilului în poziția închis [OFF].

4. Continuați să țineți motorul în funcțiune până la oprirea sa din cauza lipsei de combustibil în carburator. Timpul de funcționare ar trebui să fie mai mic de 3 minute.

Garanția nu acoperă daunele sistemului de alimentare sau problemele de funcționare a motorului din rezultate din nerespectarea procedurii de pregătire pentru depozitare.



Uleiul motorului

Schimbați uleiul motorului (pagina 13).

Cilindrul motorului

Dacă mașina de tuns iarba va fi depozitată timp de mai mult de 3 luni, scoateți bujia (pagina 14). Introduceți 5...10 cm³ de ulei curat pentru motor în cilindru [1]. Trageți ușor sfoara dispozitivului de pornire de mai multe ori pentru a distribui uleiul în cilindru.

Remontați bujia. Trageți ușor sfoara dispozitivului de pornire până când simțiți o rezistență și readuceți ușor înapoi mânerul dispozitivului de pornire.

Această operațiune va închide supapele motorului astfel încât umiditatea atmosferică să nu poată intra în cilindrul motorului.

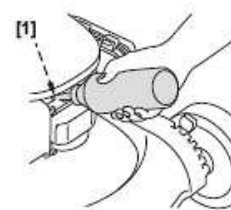

Depozitare pe termen lung

Dacă mașina de tuns iarba va fi depozitată cu benzină în rezervorul combustibilului și în carburator, este important să reducereți riscul de aprindere a vaporilor de benzină. Alegeți o zonă de depozitare bine ventilată departe de orice aparatură care funcționează cu o flacără, ca un cuptor, un boiler, sau un uscător de rufe. Evitați de asemenea orice zonă care conține un motor electric și care ar putea provoca scânteii, sau locuri unde se utilizează scule electrice.

Evitați dacă se poate depozitarea în zone cu umiditate mare întrucât aceasta poate provoca rugină și coroziune. Așezați mașina de tuns iarba pe propriile roți pe o suprafață plană și orizontală. Dacă este înclinată mașina poate pierde combustibil sau ulei.

Mânerul se poate plia pentru o depozitare mai compactă (pagina 15).

Odată ce motorul și instalația de eșapament s-au răcit, acoperiți mașina de tuns cu o husă, pentru a o proteja de praf. Un motor sau o instalație de eșapament calde pot arde sau topi anumite materiale. Nu folosiți un material din plastic pentru a proteja mașina de praf. Un material impermeabil va reține umiditatea în jurul mașinii de tuns iarba, provocând rugină și coroziune.

Scoaterea din starea de depozitare

Controlați mașina dumneavoastră de tuns iarba conform indicațiilor din capitolul **VERIFICĂRI ÎNAINTE DE UTILIZARE** (pagina 5)

Dacă cilindrul a fost acoperit cu o peliculă de ulei în timpul pregătirilor pentru depozitare, motorul va scoate fum imediat după pornire. Acest lucru este normal.

REMEDIEREA DEFECȚIUNILOR

MOTORUL NU PORNEȘTE

Cauză posibilă	Remediu
Robinetul combustibilului poziționat pe închis[OFF]	Deschideți robinetul de combustibilului (pagina 5).
Lipsa de combustibil	Introduceți combustibil în rezervor (pagina 6).
Combustibil alterat; depozitat fără să fi tratat cu stabilizatori, sau alimentare cu benzină alterată.	Alimentați cu benzină de producție recentă (pagina 6).
Bujie defectă, murdară sau cu distanță între electrozi incorectă	Curățați, corecți distanța sau înlocuiți bujia (pagina 13).
Bujie umedă cu combustibil (motor înecat)	Uscați și remontați bujia. Porniți motorul cu levierul accelerației în poziția maxim.
Filtrul de combustibilului înfundat, carburator înfundat sau dereglat, bujie defectă, robinet combustibil înfundat etc.	Duceți mașina de tuns iarba la un service autorizat.

LIPSĂ DE PUTERE

Cauză posibilă	Remediu
Iarbă prea înaltă pentru a fi tăiată	Creșteți înălțimea de tundere (pagina 7), tundeți o suprafață mai îngustă (pagina 9) sau mai des.
Carcasa cuțitului mașinii de tuns iarba este colmatată	Curățați carcasa cuțitului mașinii (pagina 10).
Filtrul de aer este înfundat	Curățați sau înlocuiți filtrul de aer (pagina 12).
Combustibil alterat; depozitat fără să fie tratat cu stabilizatori, sau alimentare cu benzină deteriorată	Alimentați cu benzină de producție recentă (pagina 6).
Filtrul combustibilului înfundat, Carburator înfundat sau dereglat, bujie defectă, robinet combustibil înfundat etc.	Duceți mașina de tuns iarba la un service autorizat.

VIBRAȚII

Cauză posibilă	Remediu
Prezența ierbii și/sau a unui corp străin în carcasa cuțitului mașinii de tuns iarba	Curățați mașina de tuns iarba (pagina 10).
Lama(e) slăbite, îndoite, deteriorate sau dezechilibrate din cauza unei ascuțiri proaste	Strângeți șuruburile slăbite ale lamei. Înlocuiți lama(lamele) deteriorate Duceți mașina de tuns iarba la un service autorizat
Defecțiuni mecanice, arbore motor deformat prin lovirea cu un corp solid	Duceți mașina de tuns iarba la un service autorizat.

CALITATE PROASTĂ A TUNDERII SAU A COLECTĂRII

Cauză posibilă	Remediu
Mașina de tuns iarba se deplasează prea repede pentru condițiile gazonului.	Reglați Smart Drive pt. o viteză mai mică sau împingeți mai încet (pagina 9).
Levierele de reglare a înălțimii de tăiere sunt în poziții diferite	Așezați levierele pt. aceeași înălțime de tundere (pagina 7).
Sacul de colectare a ierbii este prea plin sau este înfundat.	Goliți sacul de colectare a ierbii. Spălați sacul de colectare a ierbii dacă este înfundat sau murdar (pagina 15).
Carcasa cuțitului mașinii de tuns iarba este colmatată	Curățați mașina de tuns iarba (pagina 10).
Lama(lamele) incorect ascuțite, uzate sau deteriorate	Ascuțiți sau înlocuiți lama(lamele) (pagina 14).
A fost montată o lamă greșită	Montați lama(lamele) corecte (pagina 14).

CARACTERISTICI TEHNICE

MODEL	HRX537C2
TIP	VKE
COD	

CARACTERISTICI GENERALE

Lungime	1621 mm
Înălțimea mânerului	976 mm
Greutate	40.1 kg
Lățime	585 mm
Lățimea de tundere	530 mm
Trepte de înălțime de tăiere	20 mm, 32 mm, 46 mm, 62 mm, 75 mm, 88 mm, 100 mm
Capacitatea sacului de colectare a ierbii	88 l
Nivelul putere sonoră (conform Directivei 2000/14/EC)	98 dB(A)
Test de vibrații (conform Proiectului EN1033/1993, ENV25349/1993, ENV28041/1993, ISO5347/1987 și ISO5348/1987)	4.5 m/s ²

MOTOR

Model	GCV190
Tip	4 timpi, cu un singur cilindru, arbore vertical, OHC
Capacitate cilindrică	187 cm ³
Alezaj și cursă	69 x 50 mm
Răcirea	cu aer, forțată
Lubrifiere	prin barbotaj
Raport de compresiune	8,5:1
Turația maximă	2.850 ⁺⁰ ₋₁₀₀ rotații/minut
Sistemul de aprindere	Electronic, fără ruptor mecanic
Bujie	NGK: BPR5ES
Distanța între electrozii bujiei	0,7 ~ 0,8 mm
Filtrul de aer	Tip uscat, cu element schimbabil
Combustibil recomandat	91 octani sau mai mare, fără plumb
Capacitatea rezervorului de combustibil	0,91 l
Ulei recomandat	SAE 10W-30, API SJ sau superior
Capacitatea băii de uleiului	0,55 l *: la schimburi: 0,35 ~ 0,40

* Cantitatea efectivă variază în funcție de uleiul rezidual din motor. Folosiți mereu indicatorul de nivel pentru a verifica nivelul efectiv de ulei (pagina 4).

TRANSMISIE

Tip	Viteză variabilă, comandă cu mâna sau cu degetul mare Smart Drive
De motor la transmisie	Curea trapezoidală
Ambreiaj principal	Tip conic
Viteza de înaintare reglabilă (motor la 3100 rotații)	0 ~ 1.5 m/s