

Instrucțiuni de folosire  
Stativ pentru mașinile de șlefuit muchii

**Einhell**<sup>®</sup>

TS **125/115**



Art.-Nr.: 44.310.40 I.-Nr.: 01026

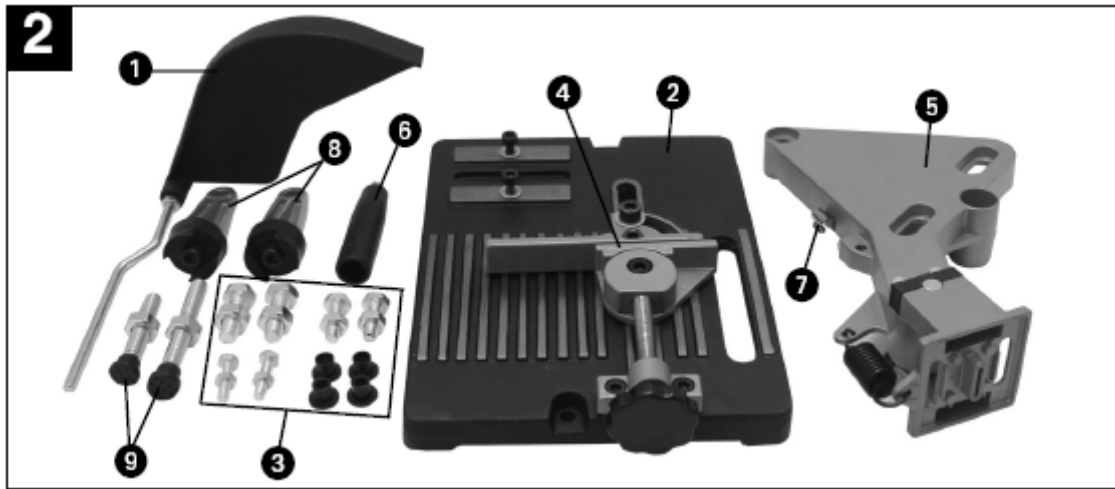
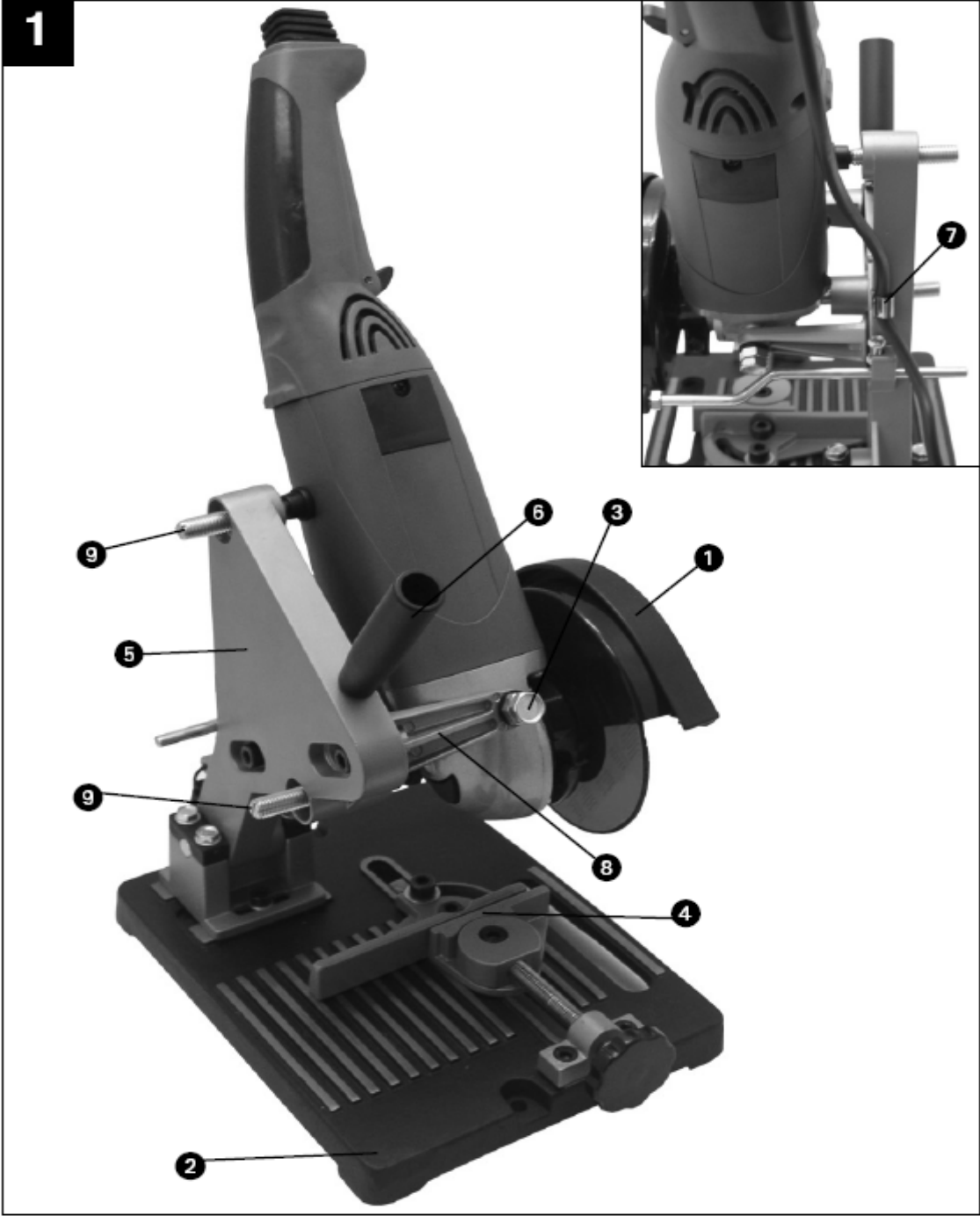

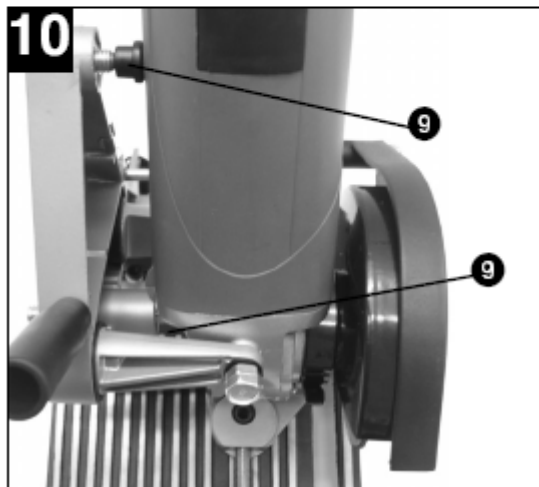
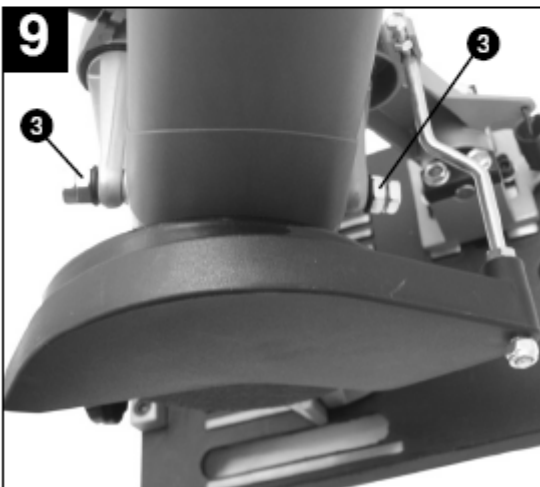
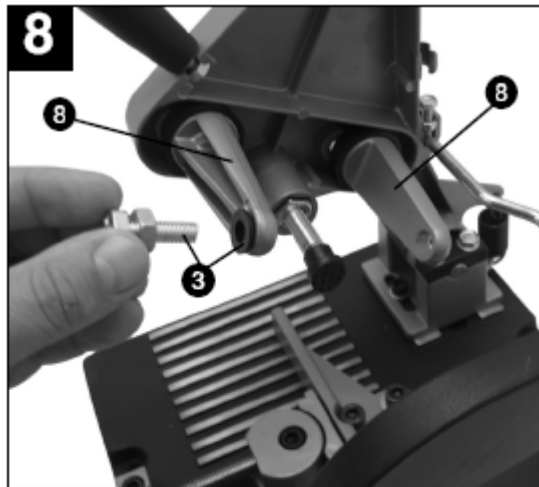
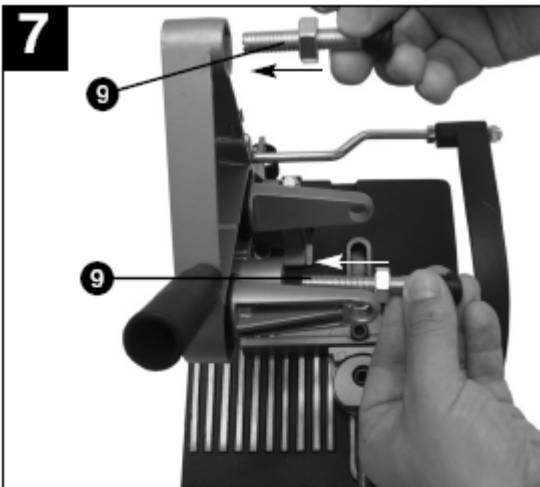
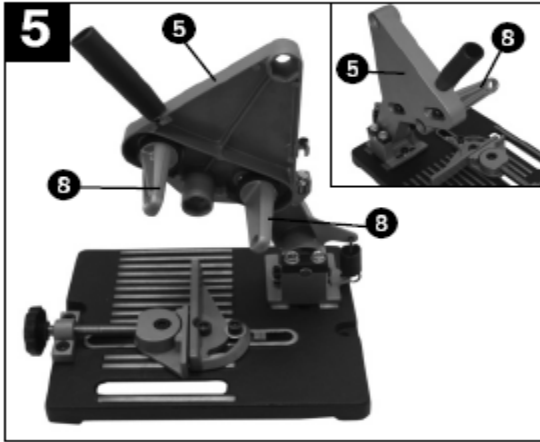
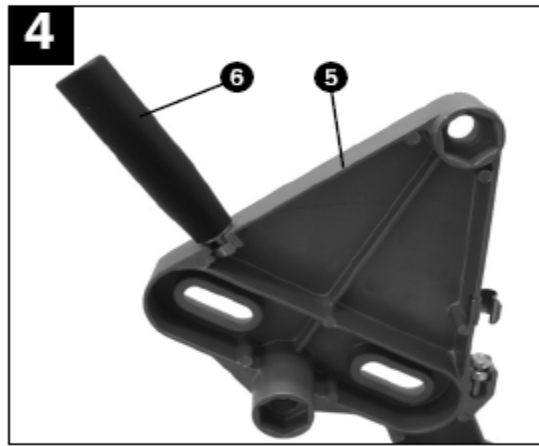
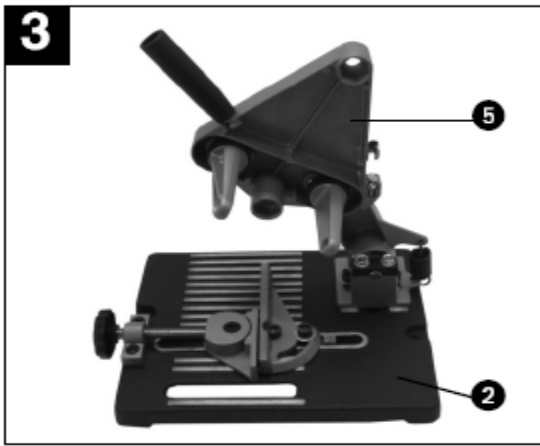

## **⚠ Atenție!**

La utilizarea aparatelor trebuie respectate anumite reguli de siguranță pentru a se preveni accidentele și pagubele. Citiți cu atenție aceste instrucțiuni de folosire. Păstrați-le cu grijă pentru a putea avea întotdeauna la dispoziție informațiile necesare. În cazul în care dați aparatul unei alte persoane, vă rugăm să înmânați și instrucțiunile de folosire. Noi nu preluăm nici o garanție pentru pagube sau vătămări care provin din nerespectarea acestor instrucțiuni și a indicațiilor de siguranță.

### **1. Descrierea aparatului (fig. 1)**

1. protecție contra scânteilor
2. placă de bază
3. material de fixare pentru mașina de șlefuit muchii
4. dispozitiv de prindere a piesei de prelucrat
5. braț pivotant
6. mâner
7. suport de cablu
8. suport pentru mașina de șlefuit muchii
9. șuruburi de ajustare pentru mașina de șlefuit muchii

**Atenție:** Mașina de șlefuit muchii nu este cuprinsă în livrare!

### **2. Indicații de siguranță**

**Atenție!** La utilizarea uneltelor electrice pentru aparatele noastre suplimentare, pentru protecția împotriva șocurilor electrice, pericolelor de vătămare și alte deranjamente, se va ține cont de următoarele măsuri de siguranță. Citiți și respectați aceste indicații, înainte de utilizarea aparatului și păstrați cu grijă această broșură.

1. Pentru propria dumneavoastră siguranță țineți cont de indicațiile de siguranță pentru stativ ale producătorului uneltei electrice și discului de retezare în ce privește tăierea.
2. Stativul trebuie să fie fixat întotdeauna sigur, orizontal și stabil pe masa de lucru.
3. Locul de muncă trebuie să fie curat și bine iluminat.
4. Evitați pozițiile anormale ale corpului. Asigurați-vă o poziție sigură și păstrați întotdeauna echilibrul.
5. Nu folosiți mașina în locuri cu materiale, gaze sau fluide ușor inflamabile.
6. Purtați ochelari de protecție de siguranță, protecție a feții, protecție a respirației, mănuși de siguranță, mâneci lungi, strâmte și mănuși.
7. Țineți copiii la distanță. Nu lăsați alte persoane sau copii să atingă unealta. Țineți-le departe de locul de muncă.
8. Nu lucrați niciodată fără protecția discului de șlefuit și protecție normată împotriva scânteilor.
9. Lăsați dispozitivele de siguranță din principiu la locul lor și asigurați-vă că funcționează ireproșabil.
10. Verificați întotdeauna discul de retezat dacă eventual nu este rupt sau deteriorat. Înlocuiți imediat discul rupt sau deteriorat.
11. Înainte de punerea în funcțiune asigurați-vă că discul de retezat nu atinge unealta.
12. Verificați cu regularitate dacă toate șuruburile, bolțurile și piulițele sunt montate suficient de strâns.
13. Asigurați-vă că cablul de rețea este la o distanță suficientă de discul de retezat și de zona de lucru.
14. Nu folosiți stativul cu unelte electrice de putere înaltă, care nu se pretează la aparatul auxiliar.
15. Folosiți numai discuri de retezat pentru metal.
16. Asigurați-vă că discul de retezat se rotește vertical față de placa de bază.
17. Fixați cu grijă piesa de prelucrat. Ea trebuie să fie tensionată drept și stabil pentru a se evita o posibilă deplasare la sfârșitul tăierii.
18. Nu încercați să tăiați piese care sunt evident prea mari pentru stativ.
19. Asigurați-vă că discul de retezat s-a oprit complet, înainte de a scoate piesa de prelucrat, de a introduce o altă piesă sau de schimbarea unghiului.
20. Nu băgați niciodată mâna lângă sau în spatele discului de retezare.
21. Nu lăsați nesupravegheate uneltele aflate în funcțiune. Atunci când vă îndepărtați de mașină, deconectați-o.
22. Scoateți întotdeauna ștecherul din priză atunci când nu folosiți mașina, înainte de lucrările de întreținere sau la schimbarea uneltelor.
23. Evitați pornirea accidentală. Asigurați-vă că la introducerea în priză a ștecherului, comutatorul este pe poziția închis.
24. Nu folosiți pânze pentru ferăstrău circular sau discuri din ceramică.
25. Înainte de folosire asigurați-vă că aparatul este fixat regulamentar și sigur în suport.
26. Nu folosiți niciodată mâinile sau alte obiecte pentru a opri discul.

27. Nu suprasolicitați unealta dumneavoastră, lăsați unealta să lucreze fără presiune.
28. Verificați dacă toate piesele sunt montate. Pentru aceasta citiți indicațiile, mai ales indicațiile de siguranță. Nu folosiți mașina înainte ca aceasta să fie complet montată.
29. Nu folosiți auxiliari și unelte electrice pentru scopuri și lucrări pentru care acestea nu sunt prevăzute.
30. Verificați ca auxiliarii să nu fie deteriorați. Verificați de asemenea dacă funcționalitatea pieselor în mișcare, a dispozitivelor de prindere și protecție sunt în ordine.
31. Fiți permanent atenți. Țineți cont de ceea ce faceți. Efectuați lucrările cu raționament. Nu folosiți unealta atunci când sunteți neconcentrat.
32. Stativul este prevăzut pentru tăierea metalelor feroase. Nu încercați să tăiați lemn, cărămidă sau alte materiale care nu sunt pretabile.
33. După ce s-a montat un nou disc de retezare, nu vă așezați pe direcția de tăiere a acestuia. Lăsați mașina ca. un minut să meargă, înainte de a începe operația de retezare. Dacă discul are o crăpătură invizibilă sau o eroare, atunci acesta plesnește în mai puțin de un minut.
34. Depozitați unealta în siguranță. Aparatele nefolosite trebuie depozitate într-un loc uscat, închis și care nu se află la îndemâna copiilor.
35. Purtați îmbrăcăminte de lucru potrivită. Nu purtați haine largi sau bijuterii, acestea pot fi prinse de piesele de mașină aflate în mișcare. Se recomandă folosirea încălțăminte care nu alunecă. În cazul părului lung se va purta un fileu de păr.
36. Nu lăsați cheia în mașină. Înainte de pornire se va verifica dacă s-a scos cheia și uneltele de reglare.

### 3. Utilizarea conform scopului

Stativul de tăiere este prevăzut împreună cu un polizor unghiular (diametrul discurilor de tăiere 115/125 mm) pentru tăierea metalelor. Vă rugăm să țineți cont de faptul că mașinile noastre nu sunt construite pentru utilizare în domeniile meșteșugărești și industriale. Noi nu preluăm nici o garanție atunci când aparatul este folosit în întreprinderile meșteșugărești sau industriale ori în scopuri similare.

### 4. Montarea

Vezi fig. 2 -10

### 5. Punerea în funcțiune

După pornirea mașinii discul de retezare se va coborâ până când atinge piesa de prelucrat. Apoi se va efectua uniform tăierea. Evitați săirea sau hurea discului de retezat, deoarece astfel el se uzează prematur, lucru care are ca urmare o tăietură proastă sau ruperea discului.

### 6. Întreținerea

- Păstrați stativul întotdeauna curat.
- Nu folosiți substanțe caustice pentru curățarea materialului plastic.

### 7. Date tehnice

Pentru mașina de șlefuit muchii 115 mm și 125 mm  
Greutatea: 2,7 kg

### 8. Comanda pieselor de schimb

La comanda pieselor de schimb trebuie menționate următoarele date:

- Tipul aparatului
  - Numărul articolului aparatului
  - Numărul ident al aparatului
  - Numărul piesei de schimb al piesei necesare
- Prețuri actuale și alte informații găsiți la [www.isc-gmbh.info](http://www.isc-gmbh.info)

### 9. Îndepărtarea și reciclarea

Aparatul se găsește într-un ambalaj pentru a se preveni deteriorările pe timpul transportului. Acest ambalaj este o resursă și deci re folosibil și poate fi supus unui ciclu de reciclare.

Aparatul și auxiliarii acestuia sunt fabricați din materiale diferite cum ar fi de exemplu metal și material plastic. Piese defecte se vor preda la un centru de colectare pentru deșeuri speciale. Interesați-vă în acest sens în magazinele de specialitate sau la administrația locală!



- |   |  |
|---|--|
| <input checked="" type="checkbox"/> erklårt folgende Konformität gemäß EU-Richtlinie und Normen für Artikel                                 | <input type="checkbox"/> dichiara la seguente conformità secondo la direttiva UE e le norme per l'articolo                             |
| <input checked="" type="checkbox"/> declares conformity with the EU Directive and standards marked below for the article                    | <input type="checkbox"/> attesterer følgende overensstemmelse i henhold til EU-direktiv og standarder for produkt                      |
| <input checked="" type="checkbox"/> déclare la conformité suivante selon la directive CE et les normes concernant l'article                 | <input type="checkbox"/> prohlašuje následující shodu podle směrnice EU a norem pro výrobek.   |
| <input checked="" type="checkbox"/> verklaart de volgende conformiteit in overeenstemming met de EU-richtlijn en normen voor het artikel    | <input type="checkbox"/> a következő konformitást jelenti ki a termékekre vonatkozó EU-irányvonalak és normák szerint                  |
| <input checked="" type="checkbox"/> declara la siguiente conformidad a tenor de la directiva y normas de la UE para el artículo             | <input type="checkbox"/> pojasňuje sledečo skladnost po smernici EU in normah za artikel.  |
| <input checked="" type="checkbox"/> declara a seguinte conformidade de acordo com a directiva CE e normas para o artigo                     | <input type="checkbox"/> deklaruje zgodność wymienionego poniżej artykułu z następującymi normami na podstawie dyrektywy WE.           |
| <input checked="" type="checkbox"/> ilmoittaa seuraavaa Euroopan unionin direktiivien ja normien mukaista yhdenmukaisuutta tuotteelle       | <input type="checkbox"/> vydáva nasledujúce prehlásenie o zhode podľa smernice EÚ a noriem pre výrobok.                                |
| <input checked="" type="checkbox"/> erklærer herved følgende samsvar med EU-direktiv og standarder for artikkel                             | <input type="checkbox"/> декларира следното съответствие съгласно директивите и нормите на ЕС за продукта.                             |
| <input checked="" type="checkbox"/> заявляет о соответствии товара следующим директивам и нормам ЕС   | <input type="checkbox"/> заявляє про відповідність згідно з Директивою ЄС та стандартами, чинними для даного товару                    |
| <input checked="" type="checkbox"/> izjavljuje sljedecu uskladenost s odredbama i normama EU za artikl.                                     | <input type="checkbox"/> deklareerib vastavuse järgnevalele EL direktiivi dele ja normidele  |
| <input checked="" type="checkbox"/> declarã urmãtoarea conformitate cu linia directoare CE și normele valabile pentru articolul.            | <input type="checkbox"/> deklaruoja atitiktį pagal ES direktyvas ir normas straipsniui   |
| <input checked="" type="checkbox"/> ürün ile ilgili olarak AB Yönetmelikleri ve Normları gereğince aşağıdaki uygunluk açıklamamasını sunar. | <input type="checkbox"/> izjavljuje sledeći konformitet u skladu s odredbom EZ i normama za artikl                                     |
| <input checked="" type="checkbox"/> δηλώνει την ακόλουθη συμμόρφωση σύμφωνα με την Οδηγία ΕΕ και τα πρότυπα για το προϊόν                   | <input type="checkbox"/> Atbilstības sertifikāts apliecina zemāk minēto preču atbilstību ES direktīvām un standartiem                  |
|   | <input type="checkbox"/> Samræmiyfyrirhising staðfestir eftirfarandi samræmi samkvæmt reglum Evrópubandalagsins og stöðlum fyrir vörur |

## Trennständer TS 125/115

- |   |   |
|---|---|
| <input checked="" type="checkbox"/> 98/37/EG  | <input type="checkbox"/> 87/404/EWG       |
| <input type="checkbox"/> 73/23/EWG_93/68/EEC  | <input type="checkbox"/> R&TTED 1999/5/EG |
| <input type="checkbox"/> 97/23/EG             | <input type="checkbox"/> 2000/14/EG:      |
| <input type="checkbox"/> 89/336/EWG_93/68/EEC | <input type="checkbox"/> 95/54/EG:        |
| <input type="checkbox"/> 90/396/EWG           | <input type="checkbox"/> 97/68/EG:        |
| <input type="checkbox"/> 89/686/EWG           |   |

**BGV A 8; EN ISO 12100-1; EN ISO 12100-2; EN 614-1;  
DIN 50017; DIN EN ISO 4628-3; DIN EN 894-3**

Landau/Isar, den 12.12.2006

Wejnseigartner  
General-Manager

Baumstark  
Product-Management

Art.-Nr.: 44.310.40 I.-Nr.: 01026  
Subject to change without notice

Archivierung: 4431040-04-4155050